



MONTERING OCH UNDERHÅLL AV

CORE 10+ BÄNKSKIVOR

KONTROLLERA BÄNKSKIVAN VID MOTTAGANDET



Om du vill reklamera på den levererade produkten ska detta göras till din återförsäljare innan monteringen påbörjas och senast 8 dagar efter mottagandet.

Monterade bänkskivor betraktas som godkända. Synliga fel och brister täcks därför inte av produktgarantin.

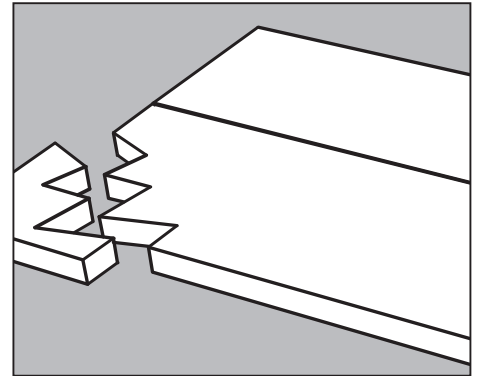

TRANSPORT OCH FÖRVARING

Bänkskivan ska alltid lyftas och bäras på högkant och med den långa kanten uppåt. Skivan får aldrig bäras liggande.

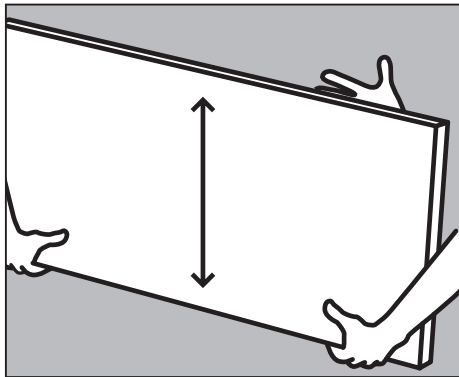

Bänkskivorna bör monteras inom 8 dagar efter mottagandet. Före monteringen ska de förvaras i transportemballaget. Skivorna ska klimatanpassas i minst 24 timmar innan montering. Rummet ska vara uppvärmt till 20 grader och ha en luftfuktighet på ca 50 %.

Ett utskärningshål eller en genomborring får under inga omständigheter användas som "handtag".

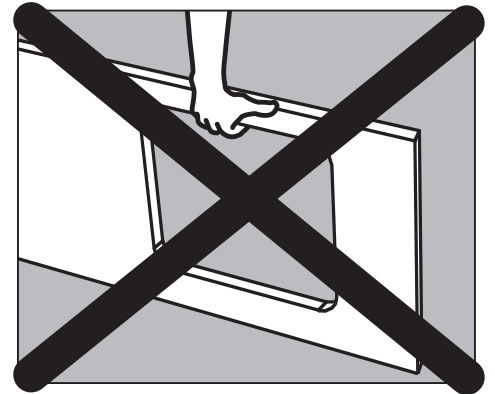

ALLMÄN INFORMATION OM CORE 10+

Core är ett kompositmaterial tillverkat av cirka 25 % akrylingredienser av hög kvalitet och 75 % naturmaterial (aluminiumhydroxid) från en välkänd tysk tillverkare.

Den 10 mm tjocka kompositskivan är kompakt. Skivan kan byggas på till 20, 30, 40, 60 mm.

MONTERING AV CORE 10+ KOMPAKT BÄNKSKIVOR

FÖRE MONTERING

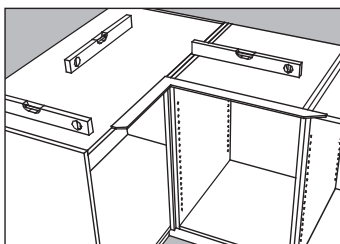

Kontrollera med hjälp av ett vattenpass att de monterade underskåpen står vågrätt och i rätt vinkel mot varandra innan monteringen påbörjas. Om det förekommer mindre nivåskillnader kan det vara svårt att få skarvarna att passa. Det kan avhjälpas med en tunn bit fanér eller liknande material.

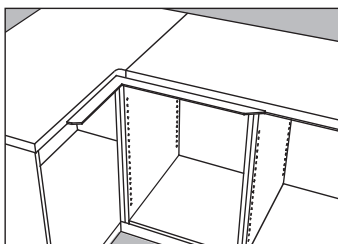

Lägg bänkskivorna lätt på underskåpen för att kontrollera om mått och vinklar passar. Lyft där- efter av bänkskivan från underskåpen igen. Om bänkskivan inte passar bör du omgående kontakta din återförsäljare. Obs! Alla vinklar görs i 90 grader, om inget annat har beställts.

Se alltid till att det är minst 3 mm avstånd till väggen i både bakkant och i ändarna för att få plats med den elastiska fogen.

Det är mycket viktigt att stödpunkterna för bänkskivan sitter med högst 600 mm mellanrum för att undvika att bänkskivan sviktar nedåt.

SKARVNING AV CORE-BÄNKSKIVOR

Det är möjligt att skarva två Core-bänkskivor, där skarven mellan de två plattorna är nästan dold. Dessa skarvar bör utföras av en montör från DFI-GEISLER A/S.

Innan det är möjligt för montören att utföra dessa skarvar, måste man ha gjort följande:

- Nödvändiga utskärningar i underskåpen för håll och diskbänkar måste vara gjorda.
- Plattorna ska ha klimatanpassats under minst 24 timmar.
- Plattorna ska läggas upp på underskåpen och utskärningar och mått ska vara kontrollerade.

MONTERING AV 10 MM CORE-BÄNKSKIVOR

Core-bänkskivor utan undermonterade lister monteras direkt på underskåpet. Bänkskivan fästs med elastisk silikon.

Bänkskivan fästs punktvis med silikon av en ärtas storlek på alla skåpsidor och lister. För att undvika att skivan sviktar nedåt ska den

stödjas både i framkant och bakkant och den måste även stödjas om den sticker ut mer än 150 mm i framkant eller i ändarna.

MONTERING AV CORE-BÄNKSKIVOR SOM ÄR TJOCKARE ÄN 10 MM

Core-bänkskivor som är tjockare än 10 mm tillverkas med lister monterade under den 10 mm tjocka Core-skivan. Dessa lister döljs av Core-skivans framkant.

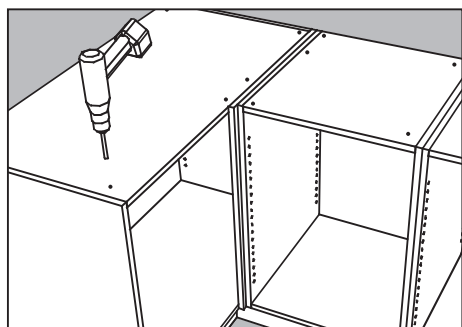

För fästning av bänkskivan borras ett 6 mm hål genom skåptoppen i fram- och bakkant. Bänkskivan ska fästas med högst 600 mm mellanrum i längdriktningen.

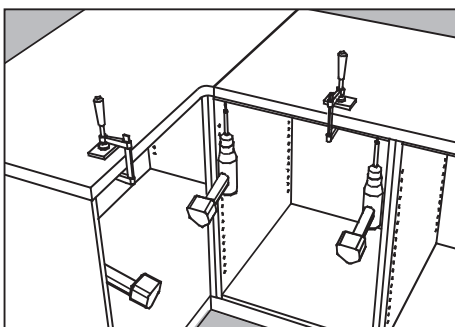

Bänkskivan fästs på underskåpen med hjälp av förborrade skruvhål. Bänkskivan kan eventuellt hållas på plats med skruvtvingar under monteringen, men kom ihåg att använda skyddsklossar så att inte ytan skadas.

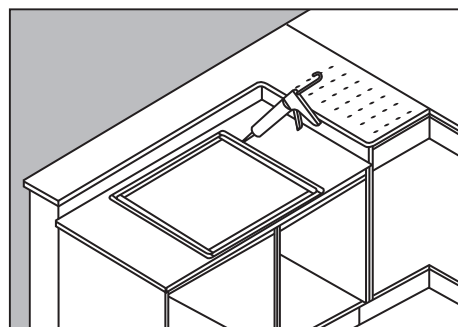

Vid iläggning/montering av plant integrerade håll ska hela vägen runt håll fogas. Se till att applicera tillräckligt mycket fogmassa för att fogen ska kunna strykas ut jämnt hela vägen runt. Fogmassan kan beställas tillsammans med håll.

Avsluta alltid monteringen med att rengöra bänkskivan. Se riktlinjer för rengöring.

UNDERHÅLL AV CORE+ BÄNKSKIVOR/DISKBÄNKAR FRÅN DFI-GEISLER

Vi har tagit fram de här råden för att svara på dina frågor om hur man underhåller bänkskivor och diskbänkar från Core. För att bevara den fina glansen rekommenderar vi att du följer våra underhållsråd noga. Då kommer Core att behålla sin vackra finish under lång tid.

Vi rekommenderar alltid att du använder Composite Cleaner och Composite Sealer till rengöring och underhåll. Du kan köpa dessa produkter hos din köksåterförsäljare. En vägledning medföljer produkten. Core är inte underhållsfritt, men det krävs bara minimal behandling för att ytan ska se snygg ut.

För daglig rengöring räcker det att torka av Core med en våt trasa och rent vatten. De flesta fläckar och fett tas bort med vatten och flytande diskmedel. Hela ytan bör rengöras noga då och då för att glansen inte ska bli ojämn.

Använd rengöringsmedel med mild slipeffekt till Core-material som har en silkesmatt finish och flytande diskmedel till högglansytor. Rengör hela ytan med en trasa och mjuka cirkelrörelser. Skölj med vatten och torka därefter med papper eller en mjuk trasa.

Om du inte blir nöjd med glansen eller om finishen blir ojämn kan du alltid polera Core-ytan.

OM DU HAR CORE-DISKBÄNK

Steg 1

Normal rengöring.

Steg 2

Använd diskmedel eller mildt skurmedel och en vit skursvamp.

Steg 3

Fyll diskhon med varmt vatten (inte kokande). Tillsätt 1–2 tsk maskindiskmedel och låt stå några timmar eller över natten. Rengör med en borste, skölj och torka av.

Utöver det breda sortimentet av Core-diskbänkar kan du även montera en diskbänk i stål eller granit ur DFI-GEISLER:s sortiment.

FLÄCKBORTTAGNING

Prova de enkla lösningarna först. Om fläckarna inte går bort kan du prova med mildt skurmedel på en trasa och gnida med lätta cirkelrörelser.

Undvik grova skursvampar vid daglig rengöring. Starka slipmedel eller den gröna sidan av skursvampen (som Scotch-Brite™) bör bara användas för att ta bort mycket svåra fläckar. Efter användning av sådana starka medel bör man se till att den behandlade ytan får tillbaka sin glans genom att upprepa proceduren enligt beskrivningen av hur man rengör ytan.

GRAFFITI, TUSCH och BLÄCK

Tas enkelt bort enligt beskrivningen under fläckborttagning.

BRÄNNMÄRKEN OCH ANDRA SVÅRA FLÄCKAR

Tas bort med skurmedel och en fin skursvamp.

KEMIKALIER

Starka kemikalier (t.ex. aceton, mineraliskt terpentin, klor, avloppsrens, ugnarengöring etc.) ska omedelbart tas bort med vatten och diskmedel för att undvika skador på ytan. Nagellack kan tas bort med nagellacksborttagning (utan aceton). Skölj därefter med rent vatten.

Om skadan inte upptäcks direkt eller om ytan utsätts för långvarig påverkan av kemikalier (t.ex. från en otät behållare) kan du behöva kontakta din köksåterförsäljare, som kontaktar DFI-GEISLER:s serviceavdelning.

VAR FÖRSIKTIG MED VÄRME

Ställ inte varma grytor, särskilt inte gjutjärns-grytor, direkt på Core-bänkskivan. En så varm gryta kan skada de flesta ytor! Använd grytunderlägg.

Låt kallt vatten rinna när du håller kokande vätska i Core-diskhon. Det förhindrar att ytan skadas.

UNDBIK REPOR

Skär inte med en vass kniv direkt på Core-bänkskivan. Det kan skada ytan. Använd en skärbräda. Core kan repas precis som alla material. Repor, damm, kalkavlagringar från avtorkning och allmänt slitage syns tydligare på mörka än på ljusa ytor.

MEKANISK SKADA

Om en Core-bänkskiva skadas till följd av att exempelvis ett tungt och spetsigt föremål faller ner och skapar en spricka eller förstör ett hörn av skivan kan det repareras så att det nästan inte syns.

Core har en unik förmåga att kunna repareras, poleras och få tillbaka sin finish!

Om du skulle ha otur, kontakta din köksåterförsäljare som ser till att DFI-GEISLER utför reparationen.

POLERING

Ytorna i badrums- eller köksinredning i Core som har använts i 5 till 10 år kan behöva poleras professionellt. Så får Core tillbaka sin ursprungliga finish. Om du vill göra detta, kontakta din köksåterförsäljare som ser till att DFI-GEISLER utför poleringen.

UNDERHÅLL AV ÖVRIGA DISKBÄNKAR

Underhållsinstruktioner för Core-diskbänkar finns i avsnittet på föregående sida.

DISKBÄNKAR I STÅL

Torkas av med en urvriden trasa. Eftersom diskbanken är rå och obehandlad missfärgas den om den inte rengörs med skurmedel eller specialprodukter som finns att köpa i detaljhandeln. Undvik att använda stålull eftersom det kan efterlämna små partiklar som kan utvecklas till rostfläckar.

Undvik även att lämna kvar gjutjärnsgrytor och -pannor på diskbanken eftersom dessa kan orsaka rostfläckar. Om det har bildats små repor eller rostfläckar av de ovanstående föremålen kan en rå och obehandlad stålho poleras med långsgående rörelser. Använd slippapper med min. kornighet 220 eftersom en rostfri diskbänk i stål inte kan rosta. De diskbänkar som levereras med en liten sköljho har generellt sett mattare stål.

KVARTSDISKHO

Det dagliga underhållet är enkelt. Använd en vanlig skursvamp med lite diskmedel om diskhon är smutsig. Vid kraftiga kalkavlagringar kan man låta varm ättika (7 %) stå i diskhon under några minuter.

Skölj sedan med vatten. Det finns specialprodukter för rengöring av diskhoar av kvarts. Sådana kan köpas från leverantören av diskhon.

Allmänt: Vi rekommenderar att diskhon torkas av med en fuktig trasa eller en handduk efter användning för att minska risken för fläckar och liknande.

GARANTI

Denna bänkskiva är tillverkad enligt dina önskemål och enligt de mått som du har angett. Under tillverkningen genomgår bänkskivan en kvalitetskontroll som säkerställer att våra kvalitetsmål är uppfyllda.

Eventuella skador eller brister som upptäcks efter monteringen betraktas som monterings-skador som inte täcks av vår produktgaranti. Reklamationsrätten följer köplagen och omfattar allt som rör produktionen av bänkskivan. Garantin för underlimmade diskbänkar är 5 år.

Mer information finns på www.dfi-geisler.com

ATTENTION



Scan code to watch
mounting video

Or visit:
www.montering.bordbehandling.dk

Available in multiple languages

DFI GEISLER

