

STÅLBÄNKSKIVOR

KONTROLLERA BÄNKSKIVAN VID MOTTAGANDET !!

Om du finner anledning att reklamera den levererade produkten ska reklamationen göras till din återförsäljare innan montering påbörjas och senast 8 dagar efter mottagandet.

Montering betraktas som ett godkännande av produkten. Synliga fel och brister som kunde konstateras före montering omfattas därför inte av garantin.

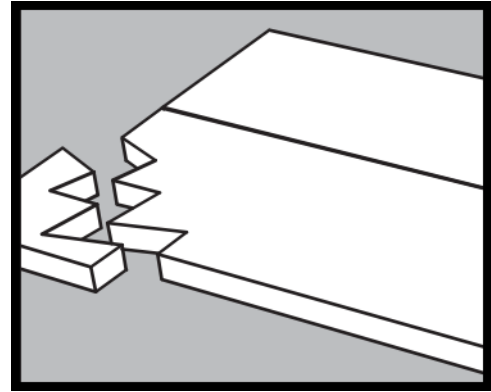

TRANSPORT OCH FÖRVARING

Bänkskivan ska alltid lyftas och bäras in på högkant. Den får aldrig bäras liggande. Förvaring ska ske liggande på ett plant underlag med ovansidan nedåt. Skivan ska acklimatiseras till rumstemperatur före montering.

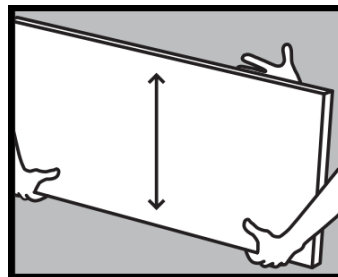

Utskärningar får inte användas som "handtag".

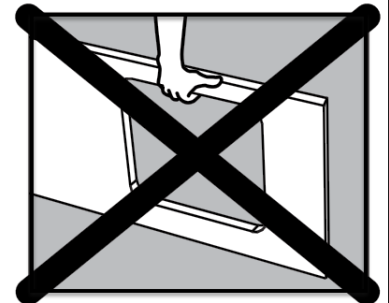

ALLMÄN INFORMATION

För att bänkskivan ska uppfylla dina förväntningar, är det viktigt att bänkskivan transporteras, monteras och underhålls korrekt. Om detta säkerställs har du glädje av bänkskivan i många år framöver.

Rostfritt stål är ett tidlöst material med en elegant, silkesmatt yta. Materialet är hygieniskt, praktiskt och mycket slitstarkt, och det tål de flesta hushållsvätskor (men inte syror). Med tiden får skivan repor och utvecklar en naturlig patina, vilket är en del av materialets karaktär.

Du kan med fördel titta på monteringsfilmen för laminat när du ska montera en stålbenkskiva med spånkärna: <https://www.dfi-geisler.com/sv/montage-og-vedligeholdelse-af-laminat/>

Vid montering av solidstål kan du följa anvisningen för komposit: <https://www.dfi-geisler.com/montage-og-vedligeholdelse-af-komposit/>

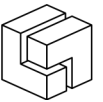

FÖRE MONTERING

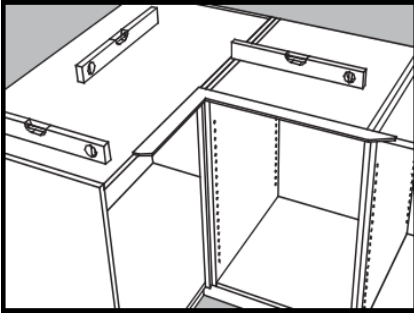

Observera att anvisningen i detta avsnitt omfattar både stålbänkskivor med spånkärna och solidstål.

Instruktioner som endast gäller en av typerna anges i texten.

Innan montering påbörjas ska du med ett vattenpass kontrollera att alla skåpelement är justerade i våg - längs, tvärs och diagonalt.

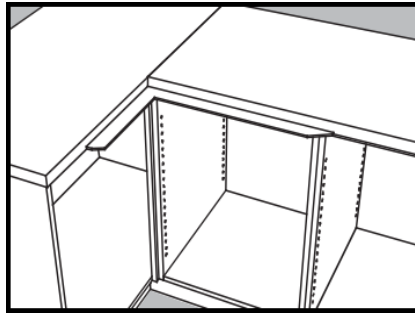

Bänkskivesetet läggs löst på skåpelementen för att kontrollera att mått, vinklar och fogar stämmer. Gör en provmontering med beslag (gäller skivor med spånkärna).

Därefter tas bänkskivorna bort igen.

Vid avvikelser - kontakta omedelbart din återförsäljare. Observera att alla vinklar är tillverkade vinkelräta om inget annat har beställts.

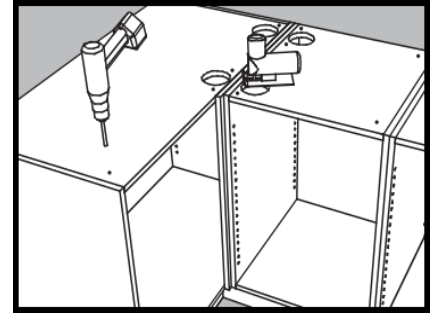

Vid skåp med fast topp ska det göras ett utskuret hål i toppen eller sidorna för att kunna spänna samman fogarna med beslag inifrån (gäller skivor med spånkärna). Förborra hål i skåpen för fastsättning så nära framkant, bakkant och alla lodräta stomsidor som möjligt (gäller skivor med spånkärna). Montera metallstödlister i framkant på skåp med utskärningar, t.ex. för håll, samt i skåp över 600 mm.

MONTERING AV STÅLBÄNKSKIVOR MED SPÅNKÄRNA

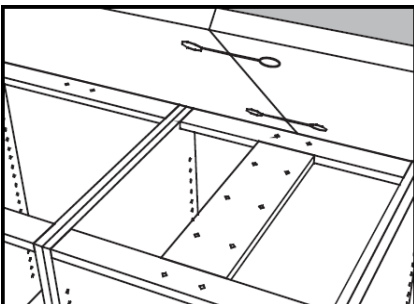

Bänkskivorna läggs på elementen för slutlig fästning. Skjut isär skivorna lätt och applicera smalfogmassa.

Skivorna skjuts sedan ihop.

Alla fogar ska vara fullt understödda och monteras med parvisa skruvar.

Vid element utan topp ska fogen understödjas med en spikplåt.

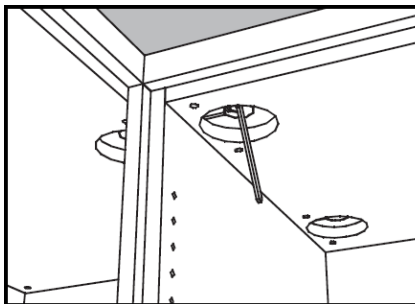

Monteringsbeslag monteras och dras åt växelvis. Var försiktig så att beslag inte dras åt för hårt. Vid nivåskillnad i fogen läggs en distans in så att fogen blir jämn.

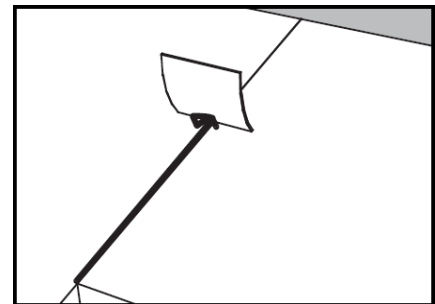

Överskott av förseglingsmaterial tas bort med en bit kartong, från bakkant mot framkant.

Eventuella rester kan tas bort med Surface Cleaner.

Det lämnas ingen garanti vid vatteninträngning i fogar.

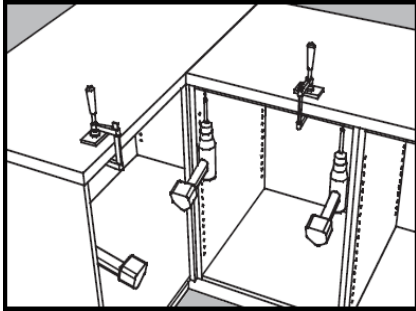
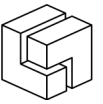

Bänkskivorna fästs i de förborrade skruvhålen. Bänkskivans ändrar ska alltid fästas. Bänkskivan kan vid behov hållas på plats med tvingar under monteringen. Kom ihåg att skydda stålytan.

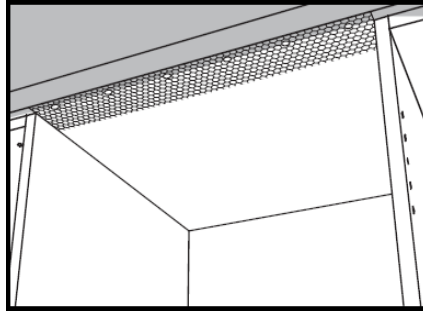

Vitvaror:

Vid värme- och fuktavgivande källor som diskho, diskmaskin, ugn, vinkyl och liknande ska aluminiumtejp monterats längs framkanten för att förhindra fuktinträngning. Tejpen ska monterats minst 20 cm före och 20 cm efter källan - helt ut över den omvikta stålkanten. Tejpen anpassas sedan med en hobbykniv.

Vid utskärningar, exempelvis för håll, ska aluminiumtejp också monterats.

Fritstående spisar ska alltid höjas 5 mm över bänkskivans nivå.

MONTERING AV SOLIDSTÅL

- Bänkskivorna läggs på elementen för slutlig montering.
- Justera skivorna med distanser så att fogen är plan och bänkskivorna ligger i våg.
- Skjut bänkskivorna lätt isär och applicera monteringslim i fogen innan skivorna skjuts ihop igen.
- Överskott av lim tas bort med en bit kartong, från bakkant mot framkant. Eventuella rester tas bort med Surface Cleaner.
- Fäst därefter skivorna underifrån med monteringslim.
- Fritstående spisar ska alltid höjas 5 mm över bänkskivans nivå.

Så här underhåller du din....

STÅLBÄNKSKIVA

Rostfritt stål är ett exceptionellt hållbart och mycket hygieniskt material. Med en bänkskiva i stål får du en produkt som är lätt att sköta och som bara blir vackrare och vackrare, i takt med att stålet repas och får sin naturliga patina.

VIKTIGT - INNAN DU BÖRJAR ANVÄNDA DIN BÄNKSKIVA:

Före leverans, behandlas din stålbänkskiva med 3M Stainless Steel Cleaner, som rengör och skyddar ytan.

När din stålbänkskiva är färdigmonterad ska du rengöra den med en mjuk bomullstrasa som vrids upp i rent, varmt vatten - eventuellt med tillsats av lite diskmedel. Om du använder diskmedel ska du tvätta skivan med rent, varmt vatten - innan du slutligen torkar av skivan med en torr, luddfri bomullstrasa, för att undvika kalkavlagringar.

Intorkade matrester avlägsnas enkelt med rent, varmt vatten och lite rengöringsmedel. Skrapa aldrig stålbänkskivan eftersom du riskerar att göra repor. Kom ihåg att tvätta med rent, varmt vatten – och torka sedan av bänkskivan, med en torr, luddfri bomullstrasa.

Repor blir en del av bänkskivans patina. Mindre, isolerade repor kan försöka tas bort med en nylonsvamp - kom ihåg att använda svampen i skivans slipriktning (slipat stål).

Använd ALDRIG stålull, stålsvampar eller liknande.

Stål är beständigt mot vanliga rengöringsmedel.

Starkt sura produkter, som kalkborttagningsmedel och andra blekmedel, bör avlägsnas omedelbart, eftersom de lämnar fläckar på ytan.

Stål tål inte värme över 95°. Använd alltid underlägg eller liknande.

Daglig rengöring:

Torka av stålet med en mjuk bomullstrasa urvriden i rent, varmt vatten - eventuellt med tillsats av lite diskmedel. Om du använder diskmedel ska du tvätta skivan med rent, varmt vatten - innan du slutligen torkar av skivan med en torr, luddfri bomullstrasa för att undvika kalkavlagringar.

Eventuella kalkavlagringar kan avlägsnas med vanlig hushållsättika 5 - 7 % - tvätta därefter med rent, varmt vatten och torka med en torr, luddfri bomullstrasa.

Hos din återförsäljare eller på vår hemsida: <https://www.dfi-geisler.com/butik/bordbehandling/> kan du köpa produkter som underlättar rengöringen:

Skötselkit för stål; som består av stålcare och stålcleaner, för grund- och vardagsrengöring.
Surface Cleaner; för rengöring av ytor.

- Surface Cleaner rengöringsinstruktioner:
- Se till att ytan är ren och fuktig.
- Rengör endast ett litet område åt gången.
- Fördela Surface Cleaner på ytan med en fuktig melaminsvamp och rengör med lätta rörelser.
- Låt verka i 5 minuter. Upprepa rengöringen vid behov.
- Se till att produkten inte torkar ut vid något tillfälle - varken under behandlingen eller efter tvätt.
- Tvätt med rent vatten upprepade gånger, tills all Surface Cleaner har avlägsnats.
- Torka av med en torr, luddfri bomullstrasa.

UNDERHÅLL AV DISKHO:

Vårt sortiment innehåller fler än 200 olika modeller av diskhoar i varierande material, från erkända tillverkare.

Varje tillverkare av diskhoar har sina egna rekommendationer för rengöring och underhåll. Om du vill ha en specifik tillverkarens rekommendation kan du besöka tillverkarens hemsida för exakta instruktioner.

Här har vi samlat allmänna rekommendationer för stål-diskhoar:

Rengöring av diskhoar i stål:

För att hålla din diskho av stål ren och snygg rekommenderas det att:

- Rengör diskhon dagligen med en diskborste och diskmedel och skölj därefter med rent vatten. Eftertorka med en torr trasa för att undvika kalkavlagringar från vattnet.
- Var uppmärksam på kalk då kalken kan binda föroreningar och missfärgningar. Hushållsättika (5 %) utspädd med vatten eller ett lämpligt avkalkningsmedel kan användas för behandling av kalkavlagringar. Låt medlet verka en kort stund (vanligtvis några minuter, beroende på produkten). Skölj sedan noggrant med vatten och torka av med en torr, mjuk trasa. Många tillverkare av diskhoar erbjuder sina egna rengörings- och skötselprodukter, se deras specifika hemsidor för rekommendationer.
- Var extra uppmärksam på kalkavlagringar om du har en kran med hetvattenfunktion då kalk lättare faller ut och lägger sig på ytan när vattnet värms upp. För att undvika detta rekommenderas daglig avtorkning och regelbunden avkalkning av diskhon.
- Undvik konstant exponering för kokande vatten på ett och samma ställe på diskhons yta, då kalkavlagringar bildas lättare på detta ställe. Om kranen med hetvattenfunktion används för skållning eller rengöring rekommenderas att du använder en kastrull eller liknande som du ställer på botten av diskhon.
- Ta bort svåra avlagringar av fett eller liknande med en mjuk svamp och ett vanligt rengöringsmedel. Tänk på att alltid rengöra i stålets slipriktning och skölj därefter noggrant med vatten.

Skötsel av diskho i stål:

- För att bevara diskhons ursprungliga utseende kan det då och då bli nödvändigt att använda ett polermedel för rostfritt stål – se tillverkarens specifika hemsida för rekommenderat polermedel.

Undvik följande:

- Slipmedel: Använd inte skurpulver, stålull, stålsvampar eller andra slipande rengöringsmedel.
- Rengöringsmedel med klor.

Skölj och torka omedelbart, om diskhon kommer i kontakt med livsmedel med mycket surt pH-värde, som juice, te, senap, alkohol eller majonnäs.

Om det uppstår rostfläckar är det inte själva diskhon som rostar. Detta orsakas oftast av rostpartiklar från andra föremål som burkar, köksredskap och kokkärl. Torka bort dem med en fuktig trasa och ett vanligt rengöringsmedel.