

MONTAGE EN ONDERHOUD VAN STENEN WERKBLADEN

CONTROLEER HET WERKBLAD BIJ ONTVANGST



Als u vindt dat er een reden is om over het geleverde product te reclameren, dient u dit binnen uiterlijk 8 dagen na ontvangst en voordat u het blad monteert bij de dealer te doen.

Gemonteerde werkbladen worden beschouwd als goedgekeurd. Zichtbare fouten en gebreken worden daarna dan ook niet door de productgarantie gedekt.

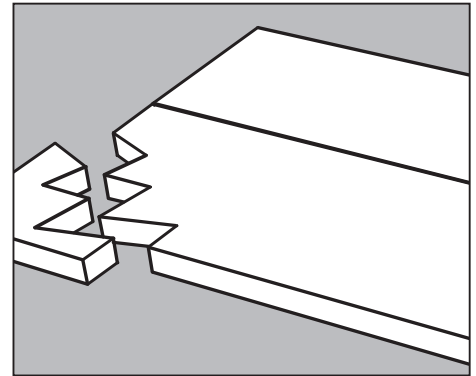

TRANSPORT EN OPSLAG

Het werkblad moet altijd op z'n zij worden opgetild en verplaatst. Het blad mag nooit plat worden gedragen.

Als het werkblad vóór de montage liggend opgeslagen wordt, moet het van voldoende solide ondersteuning voorzien zijn, zodat het blad niet kan doorhangen en er luchtcirculatie onder het blad mogelijk is.

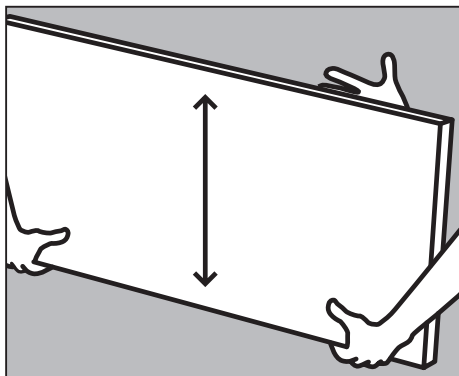

Een eventueel uitgezaagd gat of boorgat mag nooit als «handvat» worden gebruikt.

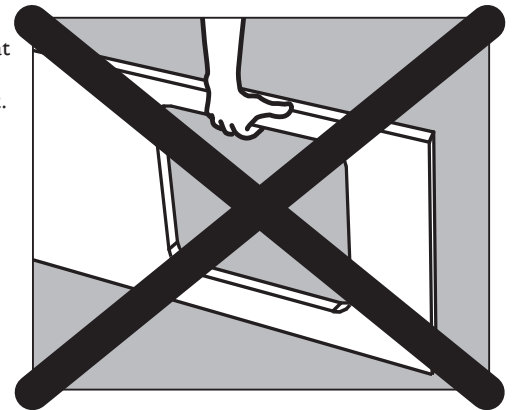

ALGEMENE INFORMATIE

Een granieten werkblad is een natuurproduct. Dit granieten werkblad is naar uw persoonlijke wens op maat vervaardigd. De kleurencombinatie van het oppervlak van uw werkblad is volkomen uniek. Er kunnen dan ook minimale verschillen m.b.t. kleur, ader- en vlekpatroon optreden tussen het werkblad dat u ontvangt, en de kleurstenen uit onze brochure of showroom, op basis waarvan u het blad heeft uitgekozen. Dit berust niet op een fout, maar draagt juist bij aan de unieke charme van het product.

In een groot aantal steensoorten komen van nature kleine deukjes en 'pitjes' voor. Deze kunnen niet worden geplamuurd. Sommige steensoorten zijn bovendien zo opgebouwd dat het oppervlak aderen of 'velden' vertoont die niet glad gepolijst kunnen worden.

Graniet bestaat uit mineralen, met name kwarts, veldspaat en glimmer. Door deze combinatie van materialen is graniet een van de meest slijtvaste en makkelijk te onderhouden natuursteensoorten.

Composiet werkbladen bestaan uit een gegoten materiaal. Er kunnen minimale verschillen optreden tussen het werkblad dat u ontvangt, en de kleurstenen uit onze brochure of showroom, op basis waarvan u het blad heeft uitgekozen.

Composietsteen bestaat uit 95% natuursteen gecombineerd met kleurpigment en een bindmiddel (hars).

In monochrome bladen kunnen concentraties van kleurpigment voorkomen.

Keramië werkbladen bestaan uit zand, veldspaat, klei en natuurlijke pigmenten. De bladen worden geperst en gebakken bij 1200 °C. De bladen zijn aan de onderkant versterkt met een net van glasvezel dat het blad stabiliseert. Het oppervlak heeft een gesloten structuur en vergt nauwelijks onderhoud.

Werkbladen van Dekton bestaan uit kwarts, glas en andere natuurlijke materialen. Dekton absorbeert in het algemeen geen vloeistoffen en is bestand tegen de zuren en chemische stoffen die dagelijks in het huishouden worden gebruikt. Werkbladen van Dekton zijn dan ook zeer praktisch voor dagelijks gebruik in de keuken.

Er kunnen kleine kleurverschillen optreden t.o.v. de referentiemonsters.

MONTEREN VAN EEN STENEN WERKBLAD

VOOR DE MONTAGE

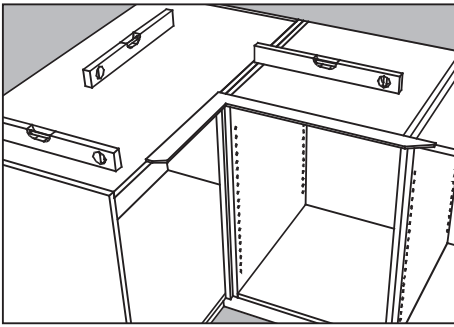

Controleer alvorens met de montage te beginnen of alle kastelementen waterpas en in de juiste hoek(en) t.o.v. elkaar geplaatst zijn. Niveau-verschillen kunnen de correcte uitvoering van naden tussen de bladen bemoeilijken. Verhelp niveauverschillen met passtrookjes van dun fineer of een soortgelijk materiaal.

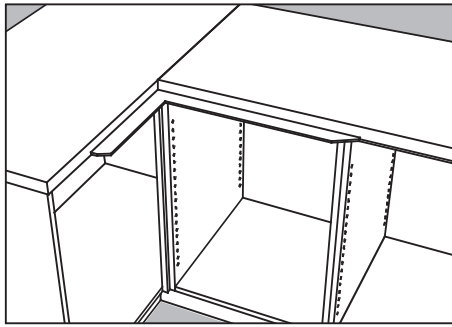

Leg het werkblad/de werkbladen los op de kastelementen om te controleren of alle maten en hoeken kloppen. Neem vervolgens het blad weer van de kastelementen af. Neem onmiddellijk contact op met uw keukenleverancier als het blad niet past. *NB:* alle hoeken zijn volledig haaks (90o) uitgevoerd, tenzij uitdrukkelijk anders besteld is.

HET MONTAGEPROCES

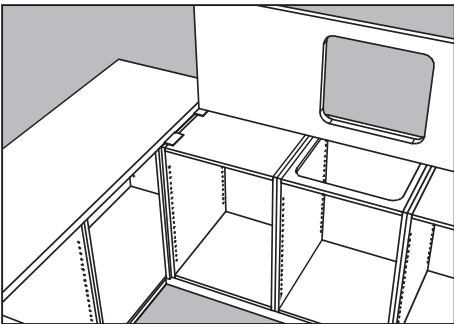

Bij montage op een horizontale ondersteuning het blad eerst verticaal op de vloer plaatsen, en vervolgens optillen, horizontaal draaien en op zijn plaats schuiven. Verzekert u ervan dat het blad rondom gelijkmatig op alle steunpunten (onderkasten) rust. Is dit niet het geval, dan moet het blad met dunne plaatjes hardboard worden opgeklost. Zorg er vooral in de buurt van uitsparingen (bv. voor de kookplaat) voor dat het blad overal goed ondersteund ligt. De bladen moeten om de 600 mm worden ondersteund.

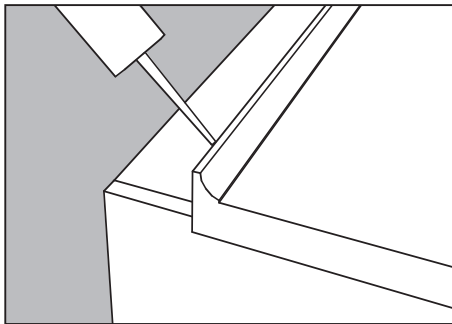

Werk de voeg bij de achterwand af met een zuurvrije waterbestendige siliconenkit. Bij ontmoetingen tussen twee stenen bladen deze tegen elkaar leggen en met een zuurvrije waterbestendige siliconenkit afvoegen. Hierbij dient ervoor gezorgd te worden dat er geen niveauverschillen tussen de bladen zijn. Verhelp eventuele niveauverschillen zorgvuldig. Verplaats het blad uitsluitend in loodrechte positie. Probeer een granieten werkblad **NOOIT** op te tillen terwijl het horizontaal ligt.

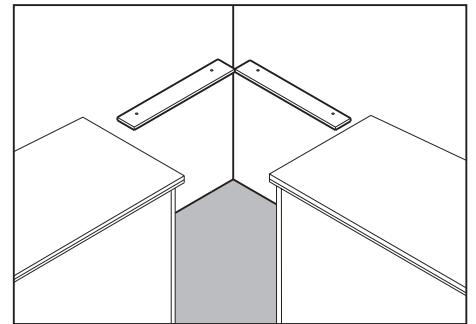

Hoekbladen **MOETEN** altijd op een kastelement rusten en daaraan vastgezet worden. Als er geen kastconstructie aanwezig is **MOET** het blad op aan de muur bevestigde lijsten rusten, en daaraan bevestigd worden.

VERBINDINGEN

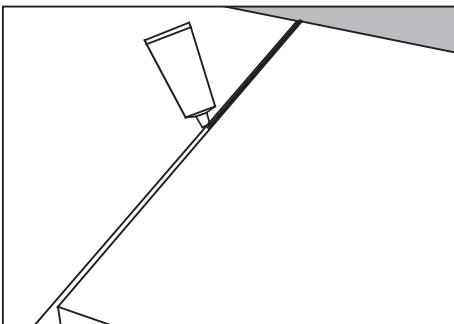

Maak de verbindingen tussen de bladen eerst op proef, om er zeker van te zijn dat de bladen precies in hetzelfde vlak liggen alvorens de naad te voegen.

Plak de bladen eventueel af met afplakband om te voorkomen dat er voegresten op de bladen achterblijven.

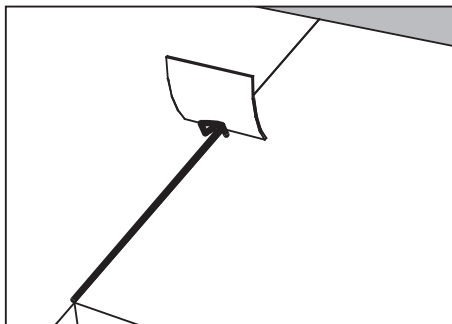

Verwijder na ongeveer 5 minuten de overtollige kit met bijvoorbeeld een stuk plastic. Altijd van achteren naar voren. Trek het stuk plastic altijd naar uzelf toe, zodat de kit naar beneden wordt gedrukt i.p.v. omhoog.

MONTEREN VAN EEN STENEN WERKBLAD

ONDERSTEUNINGSPROFIEL

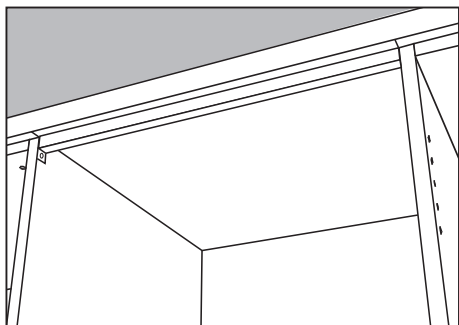

We bevelen het blad om de 600 mm te ondersteunen. Ondersteun het werkblad (bij voorkeur met een metalen steunprofiel) bij keukenkastjes die geen toplaar hebben of die breder zijn dan 600 mm. Profielen zijn in alle gangbare lengtes te bestellen bij uw keuken-leverancier.

ONDERSTEUNEN VAN KASTEN ZONDER SOKKEL

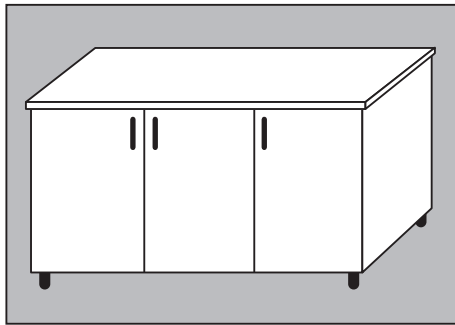

Als de onderkastjes niet op een vaste sokkel rusten, maar alleen aan de wand bevestigd zijn, bevelen we aan steunpoten onder de kasten te plaatsen. Hierdoor wordt voorkomen dat de kastjes mettertijd 'uit het lood zakken' onder het gewicht van het werkblad.

MONTEREN VAN WERKBLADEN MET KANTPROFIEL

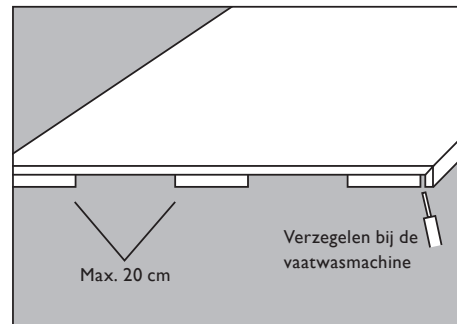

Monteer de bijgeleverde steunlijsten in de lengterichting van het werkblad, met maximaal 20 cm. tussenruimte. Bij de afwasmachine moet de naad tussen de voorzijde van het blad en de steunlijsten worden gevoegd om de spaanplaat te verzegelen.

ONDERHOUD VAN HET WERKBLAD

BASISBEHANDELING:

GRANIET: Graniet heeft net als hout een poreus oppervlak. Om graniet te beschermen tegen binnendringen van diverse vormen van vet, is het van groot belang dat het graniet met olie wordt behandeld. Als alternatief kan een oplossing van water met zeepvlokken worden gebruikt. Gebruik de bijgeleverde steenolie.

Speciaal voor bladen met een oppervlak met mat-, satijn- of WFB-finish wordt het gebruik van steenolie aanbevolen.

Als het gehele oppervlak moet worden verzegeld, kan Akemi vlekkenmiddel worden gebruikt.

COMPOSIT: Het oppervlak is geheel gesloten, dus het hoeft niet met een vetstof of olie te worden behandeld. Om het oppervlak geheel te verzegelen en het onderhoud te vergemakkelijken, kan High Gloss Polish worden gebruikt.

KERAMIEK: Het oppervlak is geheel gesloten, dus het hoeft niet met een vetstof of olie te worden behandeld. Om het oppervlak geheel te verzegelen en het onderhoud te vergemakkelijken, kan Akemi vlekkenmiddel worden gebruikt.

DAGELIJKS ONDERHOUD:

GRANIET: Onderhoud granieten werkbladen die een grondbehandeling hebben ondergaan door ze te reinigen met warm water.

Stenen werkbladen zijn uitstekend geschikt als bakkerstafel. De bladen blijven koel, dus deeg plakt er niet aan vast. Deeg voorziet het blad bovendien van natuurlijke vetstoffen, wat een gunstig effect heeft. Vetstoffen die op het blad worden achtergelaten verdwijnen meestal vanzelf.

Als u probeert vetstoffen met warm water weg te krijgen, duurt het alleen maar langer voordat ze verdwijnen. Maak u daarom geen zorgen over vetvlekken op uw stenen werkblad.

Deze verdwijnen normaal gesproken vanzelf. Gebruik Surface Cleaner voor de basis schoonmaak.

COMPOSIT: Onderhouden door schoonwrijven met een doek met warm water. Bij erg vuile bladen kan Surface Cleaner of Q-action worden gebruikt.

KERAMIEK: Onderhouden door schoonwrijven met een doek met warm water. Bij erg vuile bladen kan Surface Cleaner worden gebruikt.

PRODUCTEN VOOR HET SCHOONMAKEN EN ONDERHOUDEN VAN GRANIET, COMPOSIT EN KERAMIEK

Steenolie - 250 ml.

Voor gebruik op alle granietsoorten en oppervlakken.

Geschikt voor het verzadigen van granieten oppervlakken: trekt in de steen.

Surface Cleaner - 250 ml.

Basis schoonmaak van alle steensoorten en alle oppervlakken. Verwijdt kalk, vet etc.

Akemi vlekkenmiddel - 250 ml.

Oppervlaktereiniging/impregneren van graniet en composiet op alle oppervlakken.

Vooral geschikt voor 'open' oppervlakken; mat, WFB, satijn.

NB: reinig het blad grondig voor gebruik.

High Gloss Polish - 250 ml.

Geeft composietsteen meer glans en frist het oppervlak en de finish op. Mag alleen worden gebruikt op gepolijste oppervlakken.

Silestone Q-Action - 500 ml.

Basis schoonmaakmiddel ontwikkeld door Silestone. Kan worden gebruikt op alle steensoorten en oppervlakken.

LET OP:

Hete voorwerpen als pannen of bakplaten kunnen korte tijd op graniet en composietsteen worden gezet, maar laat nooit gloeiende hete pannen, bakplaten e.d. langere tijd op de werkbladen staan om af te koelen.

Leg dan altijd een onderzetter onder de pan of plaat. Zonder deze voorzorgsmaatregel kan het werkblad in het ergste geval barsten.

Veeg schoonmaakmiddelen zoals ontkalkingsmiddelen, chloor, spiritus e.d. altijd direct van het werkblad af met een vochtige doek.

Laat zulke vloeistoffen nooit langdurig op het werkblad liggen: het oppervlak kan er ernstig door worden beschadigd.

Werkbladen van natuursteen, composietsteen en keramiek hebben een sterk oppervlak, maar moeten voorzichtig worden behandeld om krassen te voorkomen.

ONDERHOUD VAN DE SPOELBAK

Ons spoelbakkenassortiment bestaat uit meer dan 200 modellen van bekende fabrikanten, in staal, email en porselein.

STALEN SPOELBAKKEN:

Maak stalen spoelbakken schoon met een vochtige doek. Onbehandelde stalen spoelbakken kunnen verkleuren als ze niet regelmatig worden schoongemaakt met een schuurmiddel of een speciaal, in de winkel verkrijgbaar middel. Gebruik geen staalwol. Hierbij kunnen er kleine deeltjes achterblijven waaruit roestplekken kunnen ontstaan.

Zorg er tevens voor dat er geen gietijzeren keukengerei in de spoelbak komt te staan – dit kan roestvlekken achterlaten. Als er op de hierboven beschreven manier krasjes of roestvlekken ontstaan, kunt u roestvrij stalen spoelbakken zonder problemen in de lengterichting schuren (het materiaal kan immers niet roesten) met

schuurpapier korrel 220. In gootstenen met twee spoelbakken is de kleinste bak meestal iets matter van kleur.

EMAIL SPOELBAK:

Bij voorkeur schoonmaken met water en een vochtige doek. Eventuele verkleuringen verwijderen met een 1:1 chloor-wateroplossing. Vermijd het gebruik van schuurmiddelen – hierdoor ontstaan er krasen in het email.

PORSELEIN SPOELBAKKEN:

Bij voorkeur reinigen met in de handel verkrijgbare, vloeibare schoonmaakmiddelen. Vermijd het gebruik van schuurpoeder en andere schuurmiddelen.

KWARTS SPOELBAKKEN:

Het dagelijks onderhoud is eenvoudig. Gebruik een gewone schuurspons en een beetje afwasmiddel om licht vervuilde spoelbakken

weer schoon te krijgen. Het is aan te bevelen de spoelbak een paar keer per maand - of naar behoefte - te poetsen met Blancoclean*. Laat bij krachtige kalkvorming de spoelbak een paar minuten weken in een warme azijnoplossing 7%. Spoel na met water en poets met Blancoclean.

Algemeen: Het is aan te bevelen de spoelbak na gebruik droog te wrijven met een zachte doek of handdoek om het risico van aanslag tot een minimum te beperken.

GARANTIE

Dit werkblad is gemaakt naar uw wens en de door u opgegeven afmetingen. Tijdens de ver-vaardiging heeft het werkblad een kwaliteitscontrole ondergaan die verzekert dat onze kwaliteitsdoelstellingen worden nageleefd.

Eventuele beschadigingen of krasen die na de montage zijn ontdekt, worden als montage-schaden beschouwd en niet door onze product-garantie gedekt. Reclamatierecht in overeenstemming met de Koopwet. Dit geldt voor alles dat betrekking heeft op de productie van het werkblad. Voor onderbouwspoelbakken geldt een garantie van 5 jaar.

Nadere informatie op www.dfi-geisler.com

DE HIERONDER VOLGENDE SITUATIES VALLEN NIET ONDER DE GARANTIE:

Uniforme granietsoorten: Vlekken met een grootte tot 15 cm² (afhankelijk van het kleurcontrast tussen de vlek of ader enerzijds, en de basis-kleur van het blad anderzijds).

Geaderde en gevlamde steentypes: Zichtbare kleur- en structuurverschillen, zelfs in een enkel blad, en craquelé (dergelijke kleurvariaties en krimpscheurtjes zijn gebruikelijk in dit type materiaal).

Natuurlijke onzuiverheden die technisch correct zijn behandeld, vallen ook niet onder de garantie.

ATTENTION



Scan code to watch mounting video

Or visit:
www.montering.bordbehandling.dk

Available in multiple languages

DFI-GEISLER

