

MONTAGE ET ENTRETIEN DE

PLAN DE TRAVAIL EN PIERRE

VÉRIFIER LE PLAN DE TRAVAIL DÈS LA RÉCEPTION



En cas de réclamations sur le produit livré, veuillez vous adresser à votre détaillant, avant de commencer le montage et au plus tard 8 jours après la réception.

Des plans montés sont considérés comme approuvés. Des défauts visibles ou des éléments manquants ne seront donc pas couverts par la garantie.

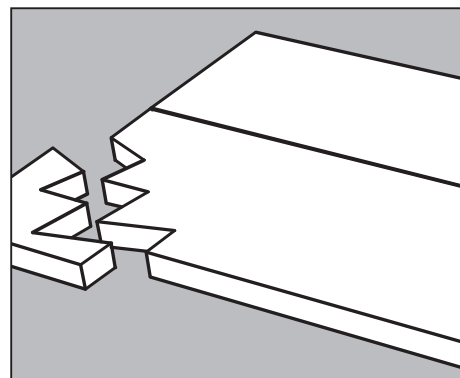

TRANSPORT ET STOCKAGE

Toujours soulever et transporter le plan de travail, en le portant sur la longueur. Ne jamais le porter à plat.

Si le plan de travail est stocké à plat avant le montage, son support doit être suffisamment solide.

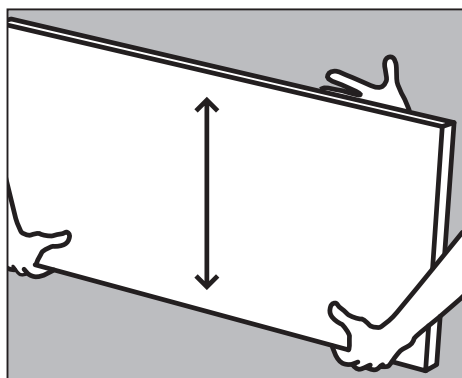

N'utilisez en aucun cas une découpe éventuelle ou un perçage, comme « poignée ».

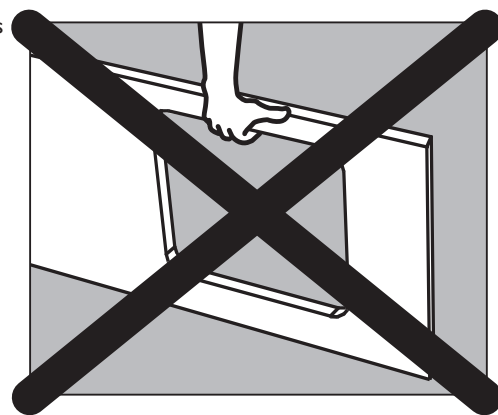

GÉNÉRALITÉS

Les plans de travail en granit sont des produits naturels. Votre plan de travail est fabriqué selon vos souhaits et les mesures fournies. La combinaison des couleurs de la surface de votre plan de travail est spécifique à ce plan. De légères différences sur les couleurs/nervures et les marques peuvent donc apparaître par rapport aux échantillons indicatifs que vous avez pu voir dans notre documentation ou chez votre distributeur. Il ne s'agit pas d'un défaut mais uniquement du charme du produit.

De nombreux types de pierres peuvent présenter, sur la surface, de légères dépressions ou des petites cavités. Ces marques ne peuvent pas être traités au mastic. Certains types de pierre sont tels que la surface, une fois polie, laisse apparaître de légères traces ou veines que le polissage ne peut faire disparaître.

Le granit est composé de minéraux et contient du quartz, du feldspath et du mica. L'assemblage de ces matériaux fait que le granit est très robuste. Il est, de plus, la pierre naturelle la plus facile à entretenir.

Les plans de travail en pierre composite sont en matériau moulé. De légères différences peuvent donc apparaître sur votre plan de travail par rapport aux échantillons indicatifs que vous avez pu voir dans notre documentation ou chez votre distributeur.

La pierre composite est composée de 95% de pierre naturelle, de pigments de couleurs et de liants de résine.

Les plans de coloris unis peuvent présenter des concentrations de pigments de couleurs.

Les plans de travail en céramique sont constitués de sable, de feldspath, d'argile et de pigments de couleur naturels. Les plans sont pressés et cuits à environ 1200 degrés Celsius. Les plans sont armés par une armature en fibres de verre sur le dessous qui leur donne de la stabilité. La surface supérieure est fermée et ne nécessite qu'un entretien minimal.

Les plans de table en Dekton sont constitués de quartz, de verre et d'autres matériaux naturels. De manière générale, le Dekton n'absorbe pas les liquides. Il est résistant aux acides et produits chimiques du quotidien qui sont utilisés pour le nettoyage domestique. Les plans Dekton sont donc tout indiqués pour une utilisation quotidienne dans la cuisine.

De petites différences de couleur peuvent apparaître par rapport aux échantillons de référence.

MONTAGE DU PLAN DE TRAVAIL EN PIERRE

AVANT LE MONTAGE

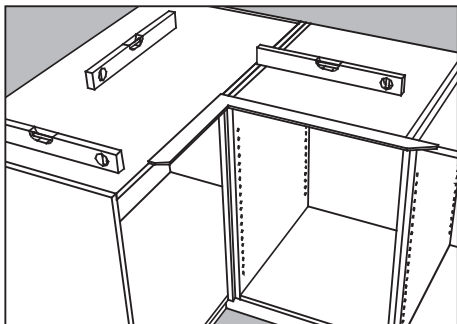

Avant le montage, vérifiez à l'aide d'un niveau que les éléments de cuisine montés sont installés à l'horizontale et à angle droit, les uns par rapport aux autres. La moindre différence de niveau peut rendre l'assemblage difficile. Il est possible de rectifier le niveau avec une mince feuille de placage ou autre matériau similaire.

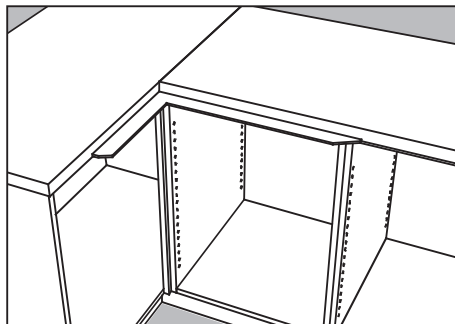

Posez le set de plan de travail sur les éléments de cuisine pour vous assurer que les mesures et les angles sont exacts. Retirez-le ensuite des éléments. Si le plan de travail ne correspond pas, contactez immédiatement votre détaillant. Remarque Tous les angles sont de 90° à la production, sauf mention spéciale à la commande.

MONTAGE

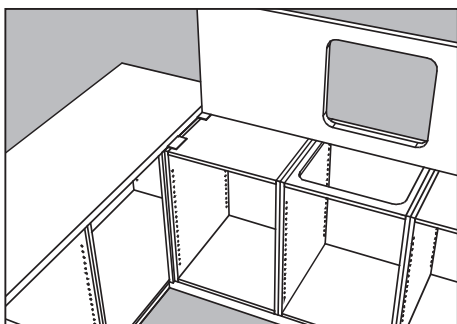

Pour le montage sur des surfaces horizontales, déposez le plan à la verticale sur la longueur. Mettez-le ensuite à l'horizontale et mettez-le en place en poussant. Vérifiez que le plan est à plat de manière uniforme sur tout le pourtour et qu'il est en contact avec tous les placards sous le plan de travail. Sinon, calez le plan avec une mince couche de masonite ou autre matériau similaire. Soyez particulièrement attentif à ce que le plan soit bien soutenu près des découpes pour par ex. une cuisinière ou l'équivalent. Les plaques doivent être soutenues tous les 600 mm.

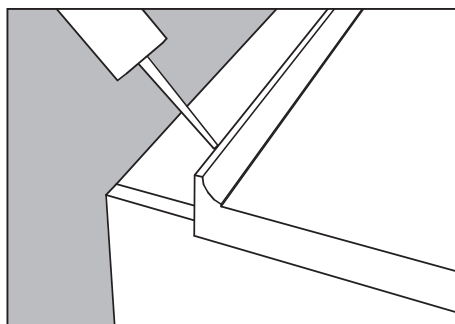

Contre les murs, jointoyez avec du silicone sanitaire sans acide. En cas d'assemblage de plusieurs plans de travail en pierre, soutenez les plans assemblés et jointoyez avec du silicone sanitaire sans acide. Il est important qu'il n'y ait pas de différence de niveau entre les plans de travail. Égalisez les différences d'épaisseurs éventuelles. Soulevez toujours les plans de travail à la verticale. Ne soulevez jamais un plan de travail à l'horizontale.

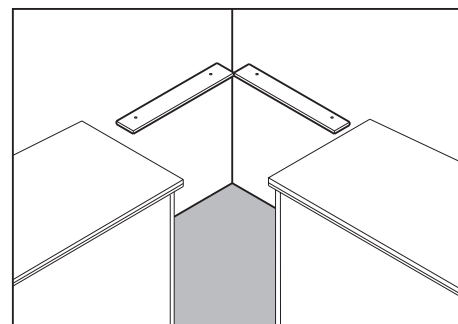

Pour les plans d'angle, il est important qu'ils soient TOUJOURS soutenus et fixés sur les placards. S'il n'y a pas de placard à cet endroit, le plan de travail DOIT être soutenu et fixé sur des baguettes au mur.

JOINTS

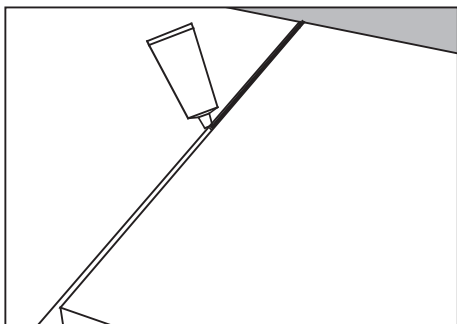

Faites des essais et alignez les joints afin que les plans et les bords correspondent, avant d'appliquer le matériau de scellement.

Couvrez éventuellement le plan avec du ruban-cache adhésif pour éviter de laisser des traces de joint sur le plan.

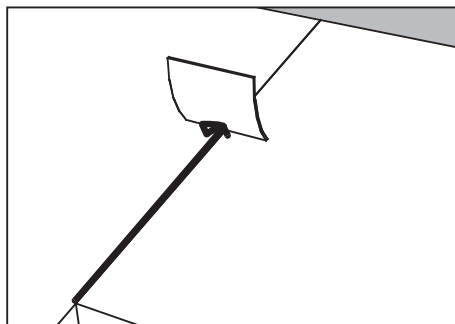

Au bout d'environ 5 min., retirez le surplus de matériau de scellement avec, par exemple, un morceau de plastique. Partez toujours du bord arrière pour aller vers le bord avant. Le morceau de plastique est toujours tiré vers le monteur de manière à ce que le matériau de scellement soit poussé vers le bas plutôt que vers le haut.

MONTAGE DU PLAN DE TRAVAIL EN PIERRE

BAGUETTE DE SOUTIEN

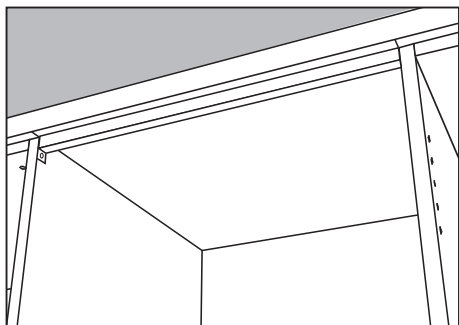

Nous recommandons un soutien tous les 600 mm. Pour les placards sans dessus ou de plus de 600 mm, il est conseillé de soutenir le plan de travail avec une baguette de soutien métallique. Toutes les longueurs courantes peuvent être commandées chez votre distributeur.

SOUTIEN DE PLACARD SANS SOCLE

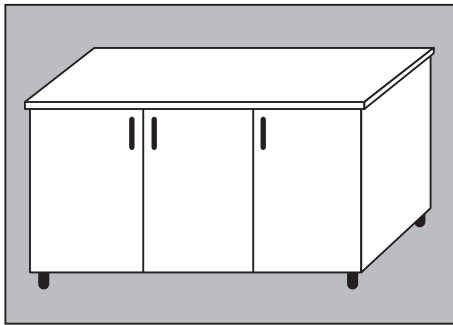

Si les placards ne sont pas soutenus par un socle fixe, mais seulement fixés au mur, il est conseillé de les soutenir avec un piétement. Ceci permet d'éviter que les placards ne s'abaissent à la longue, du fait du poids du plan de travail et qu'ils ne soient donc plus à niveau.

POSE DES PLAQUES AVEC BORD DE PROTECTION

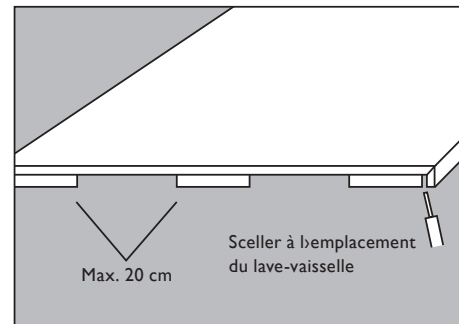

Les listes de support fournies sont à monter dans le sens de la longueur de la plaque. Max. 20 cm entre les listes de support. À l'emplacement du lave-vaisselle, obturer entre le bord avant et la liste de support pour sceller le centre du plateau d'aggloméré.

ENTRETIEN DU PLAN DE TRAVAIL

ENTRETIEN DE BASE :

GRANIT : La surface du granit est poreuse, tout comme celle du bois. Pour protéger le granit contre l'absorption de différentes formes de matières grasses, il est donc important de le traiter avec de la graisse. Une autre possibilité consiste à utiliser de l'eau avec du savon en paillettes. Utiliser de l'huile pour la pierre (fournie). L'huile pour la pierre est spécialement recommandée pour les surfaces mat, satinées et WFB. Si l'on souhaite sceller la surface, le produit Akemi contre les taches peut être utilisé.

COMPOSITE : La surface étant fermée, l'ajout de graisse n'est pas nécessaire. Si l'on désire sceller la surface pour faciliter le nettoyage quotidien, le produit High Gloss Polish peut être utilisé.

CÉRAMIQUE : La surface étant fermée, l'ajout de graisse n'est pas nécessaire. Si l'on désire sceller la surface pour faciliter le nettoyage quotidien, le produit Akemi Quartz polish peut être utilisé.

ENTRETIEN QUOTIDIEN :

GRANIT : Un plan de travail de granit soumis à un traitement s'entretient avec un chiffon et de l'eau chaude. Les plaques de pierre conviennent particulièrement bien pour préparer la pâte. Les plaques restant toujours froides, la pâte n'adhère pas et la plaque absorbe les matières grasses naturelles, ce qui est particulièrement pratique. Les matières grasses restant en surface disparaissent naturellement. Le fait d'essayer d'éliminer les taches ne fait que prolonger le processus. Les taches de graisse ne sont donc pas à craindre. Normalement, elles disparaissent d'elles-mêmes. Pour un nettoyage en profondeur, utiliser Surface Cleaner.

COMPOSITE : Entretien avec un chiffon et de l'eau chaude. Pour les endroits très sales, utiliser du produit de nettoyage Surface Cleaner ou du Q-action.

CÉRAMIQUE : Entretien avec un chiffon et de l'eau chaude. Pour les endroits très sales, utiliser du produit de nettoyage Surface Cleaner.

PRODUITS POUR LE NETTOYAGE ET L'ENTRETIEN DU GRANIT, DU COMPOSITE ET DE LA CÉRAMIQUE

Huile pour la pierre – 250 ml.

À utiliser pour tous les types de granit et de surfaces.

Recommandé pour nourrir les surfaces de granit. Pénètre dans la pierre.

Surface Cleaner - 250 ml.

Nettoyage en profondeur pour tous les types de surfaces de pierre. Élimine le calcaire, les matières grasses, etc.

Produit contre les taches Akemi - 250 ml.

Pour sceller/imprégner les surfaces de granit et toutes les surfaces composites.

Spécialement recommandé pour les surfaces ouvertes, mat, WFB, satinées.

Il est important que la plaque soit nettoyée à fond avant utilisation.

High Gloss Polish - 250 ml.

Pour mieux faire briller la pierre composite et rafraîchir la surface/pour polir.

Ne doit être utilisé que pour les surfaces polies.

Silestone Q-Action - 500 ml.

Développé par Silestone pour un nettoyage en profondeur, mais peut être utilisé sur tous les types de pierre et de surfaces.

NE PAS OUBLIER :

Le granit et la pierre composite supportent la chaleur, par exemple les poêles et les plaques pendant un bref moment. Cependant ne jamais laisser par exemple les casseroles et les plaques refroidir sur les plans de travail. Dans ce cas, placer un sous-plat sous la casserole/la plaque.

Sinon le plan de travail peut, dans le pire des cas, se fissurer.

Les produits de nettoyage tels que détartrants, eau de javel, white spirit, etc. doivent toujours être éliminés immédiatement du plan de travail avec un chiffon humide. Ils ne doivent jamais rester longtemps sur le plan de travail car il peuvent endommager la surface.

Les plans de travail en pierre naturelle, pierre composite et céramique ont une surface résistante mais il faut être conscient que la surface peut être rayée.

ENTRETIEN DE L'ÉVIER

Notre gamme d'éviers comprend plus de 200 éviers en acier, émail et porcelaine, en provenance de fournisseurs reconnus.

ÉVIER EN ACIER :

Essayez avec un chiffon humide et essoré. L'évier étant brut et non traité, il risque de se décolorer s'il n'est pas nettoyé avec un récurant ou un produit spécial disponible dans le commerce. Évitez d'utiliser des éponges métalliques qui risquent de laisser des particules pouvant former des tâches de rouille etc.

Évitez également de laisser des casseroles et des poêles en fonte dans l'évier. Elles pourraient laisser des traces de rouille. Si de petites rayures apparaissent ou des tâches de rouilles dont la cause est mentionnée ci-dessus, nettoyez l'évier d'acier brut et non traité avec du papier de verre de grain au moins 220 en ef-

fectuant des mouvements dans la longueur. Un évier en acier inoxydable ne peut pas rouiller. Pour les éviers comportant un petit compartiment de rinçage, ce compartiment est en général en acier plus mat.

ÉVIER EN ÉMAIL :

Un nettoyage optimal est obtenu avec un chiffon humide et essoré. En cas de décoloration, utilisez une solution moitié eau, moitié eau de javel. N'utilisez pas de poudre à récurer qui risque de rayer l'émail.

ÉVIER EN PORCELAINE :

Un nettoyage optimal est obtenu avec un nettoyant liquide disponible dans le commerce. Évitez la poudre à récurer et autres produits abrasifs

ÉVIER QUARTZ :

L'entretien quotidien est simple. Utiliser une éponge à récurer ordinaire avec un peu de détergent synthétique, si l'évier est sale. Quelques fois par mois ou selon les besoins, il est recommandé de polir l'évier avec du Blancoclean*. En cas de dépôt de calcaire important, on peut laisser du vinaigre chaud à 7% pendant quelques minutes dans l'évier. Rincer ensuite à l'eau et polir avec du Blancoclean.

Conseil : Après usage, il est recommandé de sécher l'évier avec un chiffon doux ou une serviette afin, entre autres, de réduire le risque de taches.

GARANTIE

Ce plan de travail est fabriqué selon vos souhaits et vos mesures. Pendant la fabrication, il a subi un contrôle de qualité, garantissant le respect de nos objectifs de qualité.

Les dommages ou éraflures éventuels détectés après le montage sont considérés comme dommages dus au montage et ne sont pas couverts par notre garantie de produit. Le droit de réclamation est régi par la loi sur la vente et comprend tout ce qui a trait à la production du plan de travail. La garantie pour les éviers collés par le dessous est de 5 ans.

Pour plus de renseignements, voir www.dfi-geisler.com

LES CAS SUIVANTS NE JUSTIFIENT PAS UNE RÉCLAMATION:

Types de granit uniforme : Marques d'une dimension max. de 15 cm² selon le contraste entre les marques ou la couleur des nervures et le coloris de base du plan.

Types veiné et marbré : Variations visibles de couleur et de structure, même sur un seul plan et craquelures (de telles variations et fissures surviennent en effet dans ce type de matériau).

Les phénomènes naturels, traités correctement et de manière professionnelle ne justifient pas non plus de réclamation.

ATTENTION



Scan code to watch mounting video

Or visit:
www.montering.bordbehandling.dk

Available in multiple languages

DFI-GEISLER

