

MONTAJE Y MANTENIMIENTO DE LAS ENCIMERAS DE PIEDRA

REVISE LA ENCIMERA CUANDO LA RECIBA



Cualquier reclamación relacionada con el producto entregado debe dirigirse al distribuidor, antes de comenzar el montaje, durante los ocho días posteriores a la recepción.

Las encimeras ya montadas se consideran productos aceptados, por lo que los fallos y defectos visibles no estarán cubiertos por la garantía del producto.

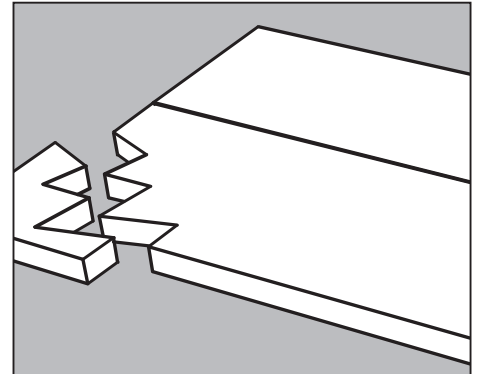

TRANSPORTE Y ALMACENAJE

La encimera siempre debe levantarse y transportarse con el lado más largo del tablero en sentido horizontal y no puede llevarse nunca tumbada.

Si la encimera se guarda tumbada antes del montaje, el apoyo debe ser lo suficientemente firme.

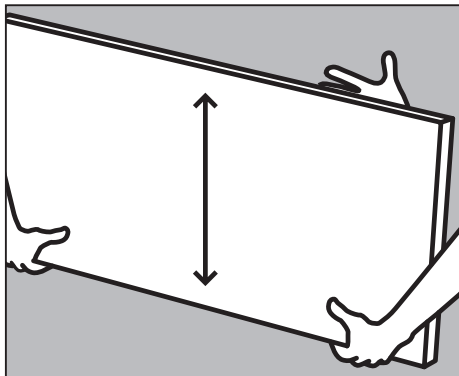

Los orificios o cortes que la encimera pueda tener no pueden utilizarse nunca como «asideros».

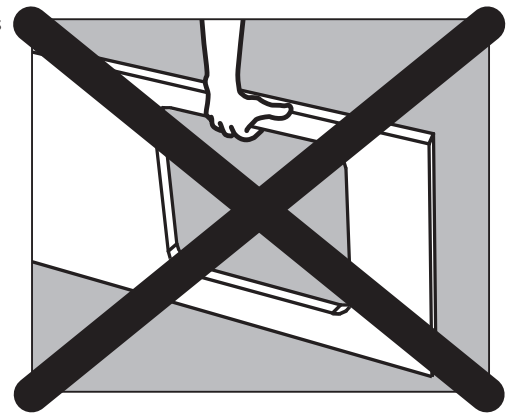

INFORMACIÓN GENERAL

Las encimeras de granito son un producto natural. Su encimera de granito se fabrica atendiendo a sus preferencias y a las medidas que nos indica. La combinación de colores de la superficie de cada encimera es única y exclusiva, de ahí que pueda haber pequeñas diferencias entre su encimera y la muestra de color orientativa que pudo ver en el folleto (en el color/dibujo de las vetas y las manchas) o en su distribuidor. No se trata de un defecto, sino de uno de los encantos del producto.

En muchos tipos de piedra pueden aparecer pequeños orificios y hendiduras en la superficie. Estos huecos no pueden enmasillarse. En la superficie pulida de determinados tipos de piedra aparecen pequeñas celdas o vetas que no se pueden pulir.

El granito está compuesto de minerales, entre ellos cuarzo, feldespato y mica. La combinación de estos minerales convierte al granito en un material muy resistente al desgaste y en la piedra natural más fácil de mantener.

La piedra compuesta es un material moldeado, por lo que pueden aparecer pequeñas diferencias entre su encimera y la muestra de color orientativa que pudo ver en el folleto o en su distribuidor.

La piedra compuesta está formada por un 95% de piedra natural, pigmentos y un aglomerante de resina.

En las encimeras de un solo color pueden aparecer concentraciones de pigmentos.

Las encimeras de cerámica se componen de arena, feldespato, arcilla y pigmentos naturales. Las planchas se prensan y se cuecen aproximadamente a 1.200 °C. Las planchas van reforzadas con fibra de vidrio en la parte inferior, que sirve para estabilizarlas. La superficie es cerrada y requiere un mantenimiento mínimo.

Las encimeras de Dekton se componen de cuarzo, vidrio y otros materiales naturales. El Dekton prácticamente no absorbe líquidos, siendo resistente a los ácidos y productos químicos diarios que se emplean en el hogar. Por ello las encimeras de Dekton son muy prácticas para su uso diario en la cocina.

Pueden existir pequeñas diferencias de color en relación con las muestras de referencia.

MONTAJE DE LAS ENCIMERAS DE PIEDRA

ANTES DEL MONTAJE

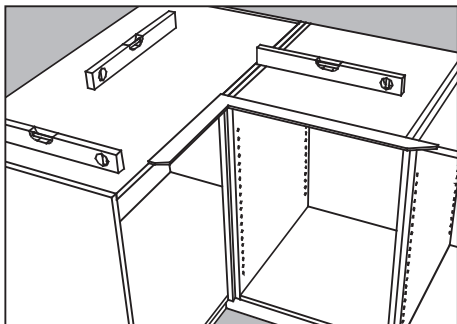

Antes de comenzar el montaje, debe comprobarse con ayuda de un nivel que los módulos de la cocina ya instalados estén nivelados y en ángulo entre ellos. Si existen pequeñas diferencias de nivel, puede resultar complicado conseguir que las juntas coincidan. Esto puede corregirse con una pieza fina de chapa u otro material similar.

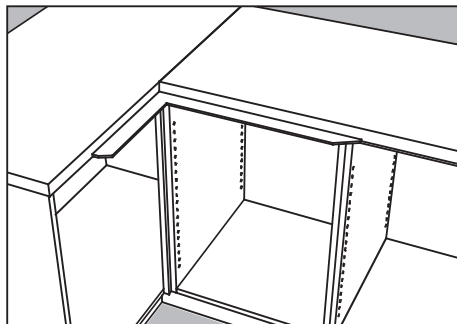

Coloque la encimera suelta sobre los módulos de la cocina para comprobar que las medidas y los ángulos sean correctos. A continuación, vuelva a retirarla de los módulos. Si la encimera no encaja, póngase en contacto con el distribuidor correspondiente. *Nota:* Todos los ángulos son de 90 grados, a menos que se solicite otra medida.

MONTAJE

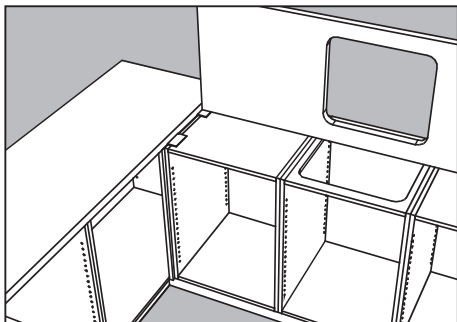

En el montaje sobre superficies horizontales, coloque primero la encimera en posición vertical sobre el canto más largo y a continuación cámbiela a la posición horizontal y empújela hasta colocarla en su sitio. Compruebe que la encimera quede uniforme por toda la superficie y toque todos los módulos bajos. En caso contrario, calce la encimera con masonita fina o con un producto similar. Compruebe especialmente que se apoye correctamente en las partes de los orificios (para placas de cocina, etc.). Las encimeras deben estar apoyadas cada 600 mm.

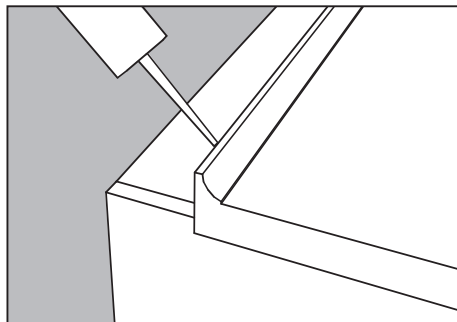

Para sellarla contra la pared, utilice silicona sanitaria no ácida. Si necesita unir varias encimeras de piedra, junte las planchas y séllelas con silicona sanitaria no ácida. Es importante que no queden desniveles entre las encimeras, por lo que deben corregirse las posibles diferencias de grosor. Levante siempre la encimera en sentido vertical, nunca en sentido horizontal.

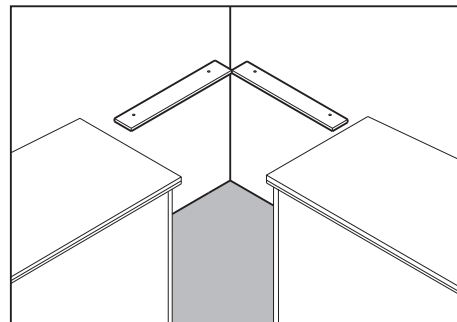

Cuando se trate de encimeras de esquina, es importante que estén SIEMPRE apoyadas y fijadas en los armarios. Si no hay armarios, la encimera DEBE apoyarse y fijarse en los listones de la pared.

JUNTAS

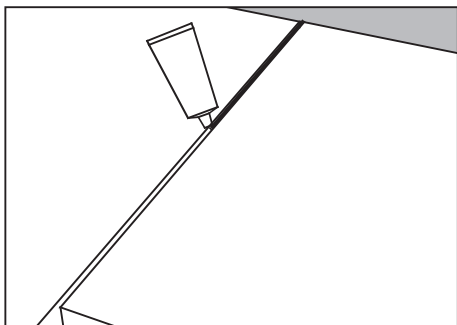

Una provisionalmente las juntas y ajústelas, de forma que la encimera y los cantos estén nivelados antes de aplicar el material de sellado. Puede recubrirse la encimera de cinta adhesiva para evitar restos de material de sellado sobre la encimera.

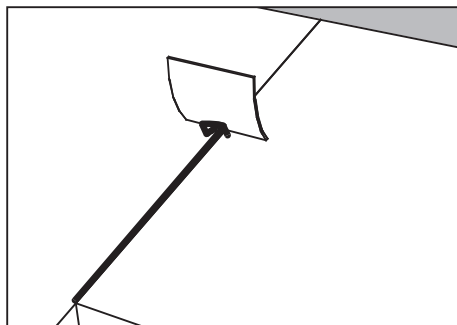

Espere unos 5 minutos y retire el material de sellado sobrante, p. ej. con una lámina de plástico, siempre desde el canto trasero hacia el canto frontal. Arrastre siempre la lámina hacia usted, de forma que el material sobrante penetre en lugar de sobresalir.

MONTAJE DE LAS ENCIMERAS DE PIEDRA

LISTONES DE SOPORTE

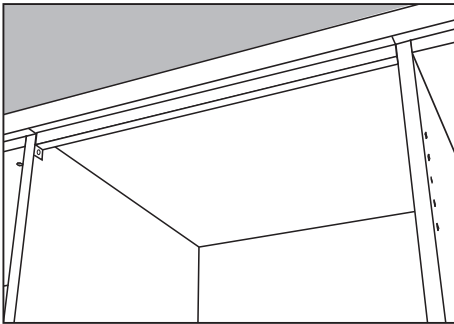

Recomendamos utilizar soportes cada 600 mm. En armarios sin parte superior o de más de 600 mm, recomendamos sostener la encimera con listones de soporte metálicos. Todas las longitudes habituales pueden encargarse en su distribuidor de cocinas.

APOYO DE ARMARIOS SIN ZÓCALO

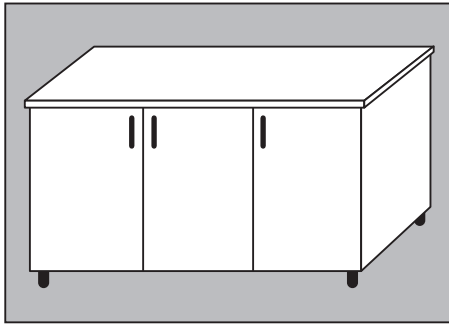

Si los armarios bajos no se apoyan en un zócalo fijo sino que solamente se sujetan a la pared, se recomienda apoyarlos sobre patas. Esto impide que los armarios cedan con el tiempo por el peso de la encimera y pierdan el nivelado.

COLOCACIÓN DE ENCIMERAS CON CANTO DE ENMARCACIÓN

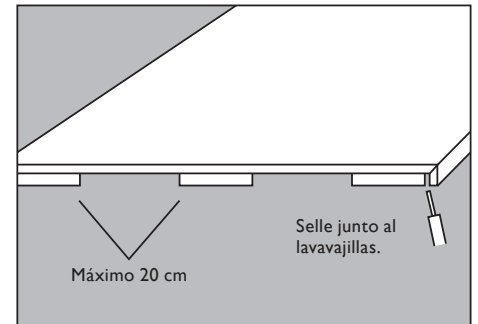

Colocar los listones de apoyo que se incluyen con el producto a lo largo de la encimera. Dejar una distancia máxima de 20 cm entre los listones. Junto al lavavajillas, juntee entre el canto delantero y el listón de apoyo para el sellado del núcleo del tablero de conglomerado.

MANTENIMIENTO DE LA ENCIMERA

TRATAMIENTO BÁSICO:

GRANITO: Al igual que la madera, el granito posee una superficie porosa. Para proteger el granito de la aparición de manchas producidas por distintos tipos de grasa, es importante aplicar productos grasos en la superficie. También puede utilizarse agua con escamas de jabón. Utilice el aceite para piedra que se incluye con el producto.

Recomendamos utilizar aceite para piedra especialmente en superficies mates, satinadas y tratadas con cepillado, flameado o chorro de agua. Si se desea sellar la superficie, puede utilizarse Akemi antimanchas.

MATERIAL COMPUESTO: Al poseer una superficie cerrada, no es necesario añadir grasa. Puede utilizarse High Gloss Polish si se desea sellar la superficie para facilitar la limpieza diaria.

CERÁMICA: Al poseer una superficie cerrada, no es necesario añadir grasa. Puede utilizarse Akemi antimanchas si se desea sellar la superficie para facilitar la limpieza diaria.

MANTENIMIENTO DIARIO:

GRANITO: Tras el tratamiento básico, el mantenimiento de las encimeras de granito se realiza limpiándolas con agua caliente.

Las encimeras de piedra son buenas para amasar. Su superficie está siempre fría, por lo que la masa no se pega. Además, con el amasado se aplica grasa de forma natural sobre la encimera, que es buena para su mantenimiento. Las manchas de grasa que pueden depositarse en la superficie desaparecen por sí solas. Si trata de eliminar las manchas con agua, únicamente conseguirá alargar el proceso. Por eso, no se preocupe si aparecen manchas de grasa, ya que normalmente desaparecen sin ayuda.

Utilice Surface Cleaner para la limpieza básica.

MATERIAL COMPUESTO: El mantenimiento se realiza limpiando con agua caliente. En manchas más difíciles puede utilizarse Surface Cleaner o Q-action.

CERÁMICA: El mantenimiento se realiza limpiando con agua caliente. En manchas más difíciles puede utilizarse Surface Cleaner.

PRODUCTOS PARA LA LIMPIEZA Y EL MANTENIMIENTO DE GRANITO, MATERIAL COMPUESTO Y CERÁMICA

Aceite para piedra - 250 ml.

Se utiliza con cualquier tipo de granito o superficie. Indicado para saturar las superficies de granito y penetrar en la piedra.

Surface Cleaner - 250 ml.

Limpieza básica de todos los tipos de piedra en todas las superficies. Elimina cal, grasa, etc.

Akemi antimanchas - 250 ml.

Sellado/impermeabilización de todo tipo de superficies de granito y material compuesto.

Especialmente indicado para abrir superficies mates, satinadas y tratadas con cepillado, flameado o chorro de agua.

Es importante limpiar la encimera a fondo antes de utilizar este producto.

High Gloss Polish - 250 ml.

Proporciona un mayor brillo y aviva la superficie/ el pulido de la piedra compuesta.

Solo puede utilizarse en superficies pulidas.

Silestone Q-Action - 500 ml.

Producto de limpieza básica desarrollado por Silestone, pero puede utilizarse en cualquier tipo de piedra y superficie.

IMPORTANTE:

El granito y la piedra compuesta pueden tolerar los efectos del calor, como el que desprenden sartenes y placas, durante un breve espacio de tiempo. No obstante, no deje nunca ollas, placas, etc. muy calientes a enfriar sobre las encimeras. Si lo hace, coloque siempre un salvamanteles bajo la olla/placa. En caso contrario, la encimera podría agrietarse.

Los productos de limpieza como descalcificadores, lejía, alcohol, etc. deben retirarse enseguida de la encimera con un paño escurrido.

No deben permanecer mucho tiempo sobre la encimera, ya que podrían estropear la superficie. Las encimeras de piedra natural, piedra compuesta y cerámica poseen una superficie resistente, pero no olvide que pueden rayarse.

MANTENIMIENTO DEL FREGADERO

Nuestra oferta de fregaderos incluye más de 200 fregaderos de acero, esmalte y porcelana de diferentes fabricantes homologados.

FREGADEROS DE ACERO:

Se recomienda limpiarlos con un paño escurrido. Al no estar tratado, el fregadero tiende a decolorarse si no se limpia con limpiador en polvo o productos específicos que se pueden adquirir en cualquier tienda. Evite utilizar lana de acero, ya que puede dejar pequeñas partículas que pueden convertirse en manchas de óxido.

Evite también dejar ollas o sartenes de hierro fundido en el fregadero, ya que pueden dejar óxido. Si aparecen pequeñas rayas o manchas de óxido a causa de lo anterior, los fregaderos de acero sin tratar pueden limpiarse con papel de lija (mín. grano 220) realizando movimientos longitudinales, ya que los fregaderos de acero inoxidable no se oxidan nunca. En los fregaderos que disponen de un pequeño escurridor, el seno pequeño suele ser de un acero más mate.

FREGADERO DE ESMALTE:

Se recomienda limpiarlo con agua y un paño escurrido. En caso de decoloración, se aconseja eliminarla con agua y lejía a partes iguales. No utilice detergente en polvo, ya que raya el esmalte.

FREGADEROS DE PORCELANA:

Se recomienda limpiarlos con productos de limpieza líquidos disponibles en el mercado. Evite utilizar detergente en polvo u otros productos de limpieza abrasivos.

FREGADEROS DE CUARZO:

Su mantenimiento diario es sencillo. Utilice un estropajo normal con un poco de detergente si el fregadero está sucio. Un par de veces al mes, o cuando sea necesario, recomendamos limpiar el fregadero con Blancoclean*. Si aparecen depósitos de cal resistentes, puede dejarse en remojo con vinagre caliente al 7 % durante unos minutos. Aclare a continuación con agua y pula con Blancoclean.

General: Se recomienda secar el fregadero después de usarlo con un paño suave o una toalla para minimizar el riesgo de manchas y similares.

GARANTÍA

Esta encimera se ha fabricado según sus preferencias y las medidas que nos ha facilitado. Durante el proceso de fabricación, la encimera se somete a un control de calidad para garantizar nuestro compromiso en este sentido.

Los daños o arañazos que se detecten después del montaje se consideran daños derivados del montaje y no están cubiertos por la garantía del producto. El derecho de reclamación se rige por la ley danesa sobre venta de bienes y cubre todo lo relacionado con la producción de la encimera. La garantía para fregaderos bajo encimera es de cinco años.

Podrá encontrar más información en www.dfi-geisler.com

LAS SIGUIENTES CIRCUNSTANCIAS NO DAN DERECHO A RECLAMACIÓN:

Tipos de granito uniforme: Manchas de hasta 15 cm², en función del contraste entre el color de las manchas o de las vetas y el color de fondo de la encimera.

Tipos veteados y jaspeados: Variaciones visibles en el color y la estructura, incluso en una misma plancha, y grietas (estas variaciones y fisuras son propias de estos materiales).

Los fenómenos naturales tratados correctamente por los profesionales no dan derecho a reclamación.

ATTENTION



Scan code to watch mounting video

Or visit:
www.montering.bordbehandling.dk

Available in multiple languages

DFI-GEISLER

