



## MONTERING OCH UNDERHÅLL AV CORE BÄNKSKIVOR

### KONTROLLERA BÄNKSKIVAN VID MOTTAGANDET



Har du anledning att reklamera den levererade produkten, ska detta göras till din återförsäljare före montering och senast 8 dagar efter mottagandet.

Monterade bänkskivor betraktas som godkända. Synliga fel och brister täcks därmed inte av produktgarantin.

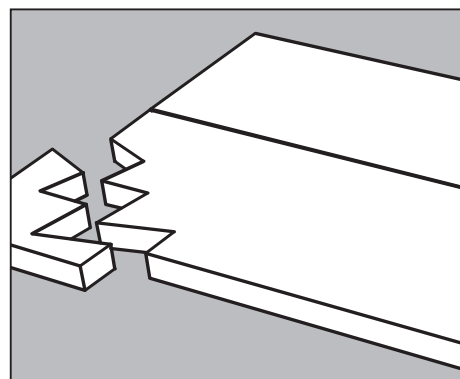

### TRANSPORT OCH FÖRVARING

Bänkskivan ska alltid lyftas och bäras upprest på långsidan. Skivan får aldrig bäras liggande.

Bänkskivorna bör monteras inom 8 dagar från mottagande. Fram till dess bör de förvaras i emballaget de levererades med. Skivorna ska vara acklimatiserade under minst 24 timmar innan montering. Rummet ska vara uppvärmt till 20 grader och ha en luftfuktighet på ca 50 %.

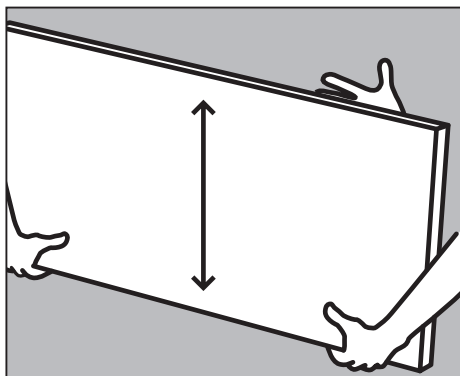

Ett eventuellt utskuret hål eller genomborring får inte under några omständigheter användas som "handtag".

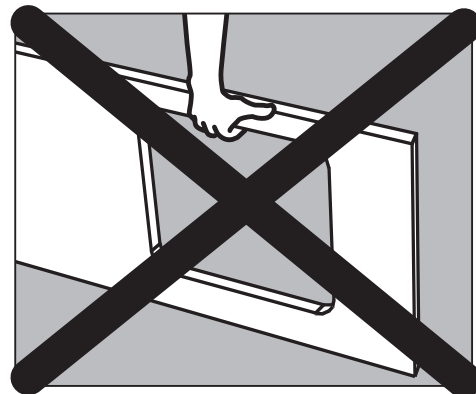

### ALLMÄN INFORMATION OM CORE

Core är ett 3 mm kompositmaterial tillverkat av cirka 25 % akrylingredienser av hög kvalitet och 75 % naturmaterial (aluminiumhydroxid) från en välkänd tysk tillverkare.

Den 3 mm tjocka kompositplattan har limmats på en kvalitetsspånplatta. Baksidan har förseglats med högtryckslaminat.

## MONTERING AV CORE BÄNKSKIVOR

### FÖRE MONTERINGEN

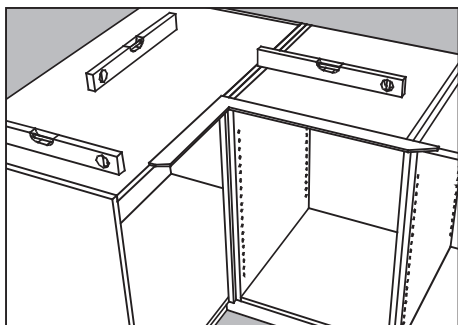

Före montering måste du med hjälp av ett vattenpass kontrollera att de monterade köksdelarna är uppställda vågrätt och i vinkel mot varandra. Om det förekommer mindre nivåskillnader kan det vara svårt att få ihop en skarv. Detta kan avhjälpas med en lämplig bit tunt faner eller liknande material.

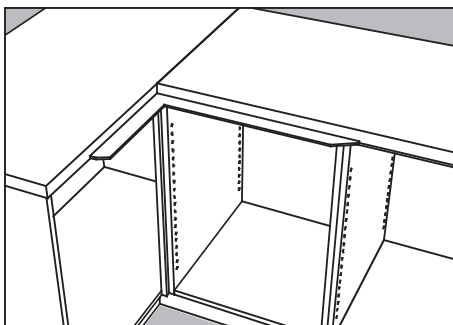

Bänkskivedelen läggs lös på köksdelarna för att kontrollera att mått och vinklar stämmer. Därefter tas bänkskivan bort från köksdelarna igen. Kontakta din återförsäljare direkt om bänkskivan inte passar. Observera: Alla vinklar är 90 grader om inget annat har beställts.

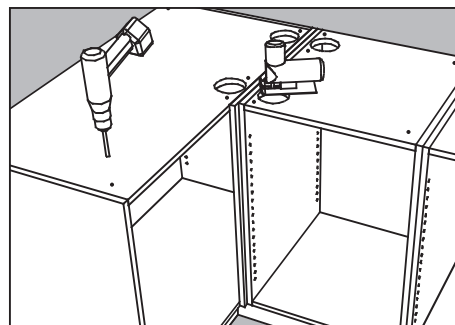

Om det är översida på skåpen måste hål skäras ut i översidan så att det går att dra ihop eventuella bänkskivefogar med spännbeslag inifrån skåpet. Om inte kökstillverkaren har förborrat för skruvhål, borras skruvhål med 60 cm mellanrum.

### STANDARDMONTAGE

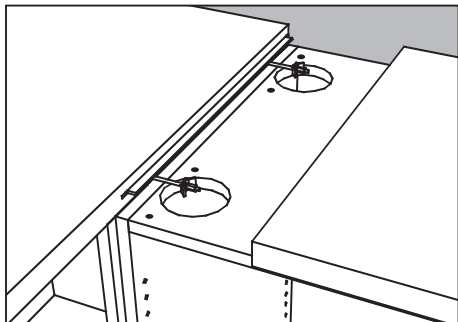

Vid skarvar anpassas den medlevererade falsens längd innan den monteras i notspåret. Skivorna skjuts inte ihop helt och skarvbeslag monteras.

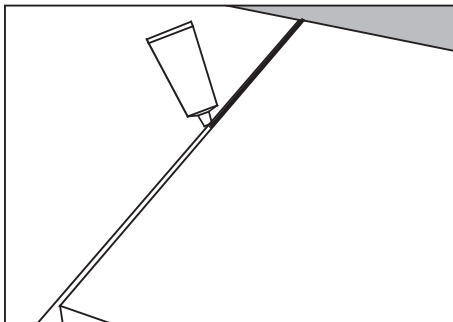

Förseglingmaterialet, det vill säga den medföljande smalfogsmassan (inte silikon/trälím), fylls därefter i skarven så att en försegling av den obehandlade spånskivan uppnås. Förseglingen är särskilt viktig på den översta delen av den obehandlade spånskivan, närmast laminatytan. Det finns ingen garanti avseende vatteninträning i skarvarna.

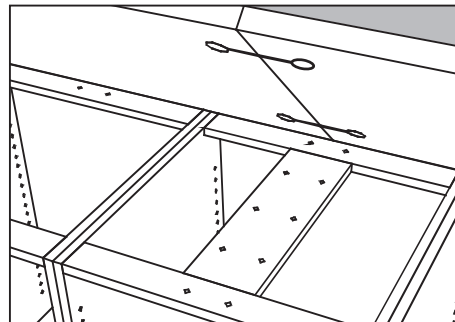

Vid montering av skivor på delar utan översida, ska skarven understödjas i hela sin längd av en plan skiva (t.ex. spånskiva/plywood eller liknande). Fastsättningsbeslaget monteras inifrån skåpet. Observera: Varje skarv ska alltid understödjas och monteras med skruvar parvis.

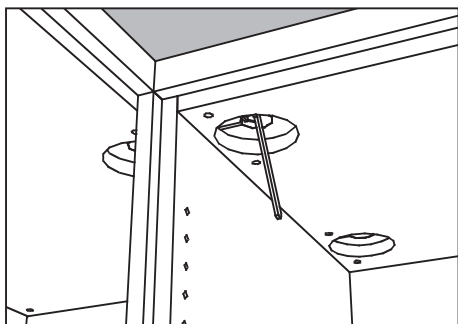

Fastsättningsbeslagen dras åt växelvis. I samband med hopspänning av bänkskivor ska man alltid se till att de ligger i linje i ytan. Vid hopspänningen kommer det överflödiga förseglingmaterialet vid korrekt skarvning komma ut på ovansidan.

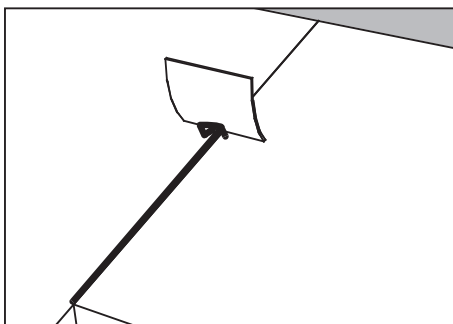

Efter cirka 5 minuter tas överflödigt förseglingmaterialet bort med en bit kartong. Alltid från bakkant mot framkant. Kartongen dras alltid mot montören, så att förseglingmaterialet trycks ned istället för upp. Eventuella rester av förseglingmaterialet kan tas bort med tvålatten.

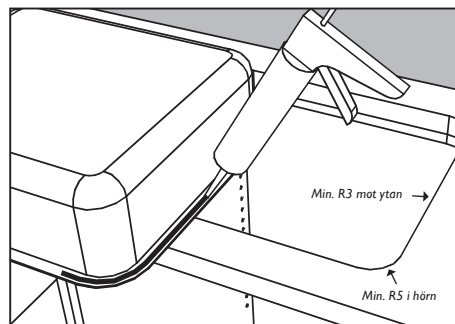

Vid utskärning av hål till t.ex. infälld ho eller spishäll är det viktigt att spånplattorna förseglas med aluminiumtejp. Lämna alltid en hörnradie på min. R5 mm, resp. en kantradie på min. R3 mm mot ytan.

## MONTERING AV CORE BÄNKSKIVOR

### DOLT MONTAGE

Det är möjligt att skarva två bordsplattor av Core, där skarven mellan de två plattorna är dold.

Förberedelserna för dolda skarvar måste alltid utföras på fabriken och man får endast använda den typ av lim som levereras med plattan.

Innan det är möjligt att utföra dessa skarvar, måste man ha gjort följande:

- Nödvändiga utskärningar i kökelementen för spisplattor och diskho måste vara gjorda.
- Plattorna ska ha klimatanpassats under minst 24 timmar.
- Plattorna ska läggas upp på kökelementen och utskärningar och mått ska vara kontrollerade.

### Skarven utförs så här:

1. Plattorna ska före skarvningen placeras korrekt bredvid varandra.

2. Kontrollera att skarven passar exakt och är tät. Om det behövs ska upprättstående flisor från det mellersta lagret (spånplattan) efter behandlas lätt med sandpapper.
3. Rengör de ytor som ska limmas ihop noga med sprit. Sedan får de rengjorda ytorna inte beröras mer.
4. Under not/fjäder ska man tillföra en tunn sträng med smalfogmassa (fig. 1).
5. Placera plattorna med cirka 3 mm avstånd.
6. I mellanrummet placeras ett färgmatchande 2-komponentslim. Använd endast Core originallim. **De första 3 cm av limmet ska inte användas.** (Fig. 2).
7. Se till att alla limmade ytor är täckta med tillräckligt mycket 2-komponentslim.
8. Skjut ihop plattorna helt och spänn fast dem lätt med bifogade monteringsbeslag.

9. Kontrollera att överskottslim tränger ut överallt. Ta inte bort detta lim!
10. Plattorna kan efter den lätta fastspänningen rättas till under cirka 5 minuter. Ju bättre plattorna är inriktade, desto mindre måste man slipa efteråt.
11. Monteringsbeslagen ska bara spännas åt med handkraft.
12. Limmet behöver tid för att härda.
13. På framkanten bör man försiktigt ta bort överskottslimmet med ett stämjärn efter cirka 15 minuter, eftersom det är svårt att efterslipa där när limmet har härdat klart.
14. Efter cirka 45 minuter är överskottslimmet genomhärdat och man kan ta bort det med ett stämjärn eller en handöverfräs (fig. 3).
15. Sedan ska resterna av limfogen slipas ned med en excenterslipmaskin. Avsluta med kornstorlek 240.

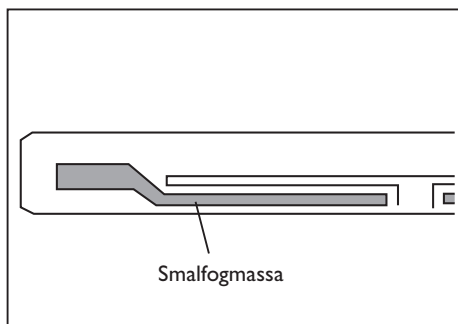

Fig. 1

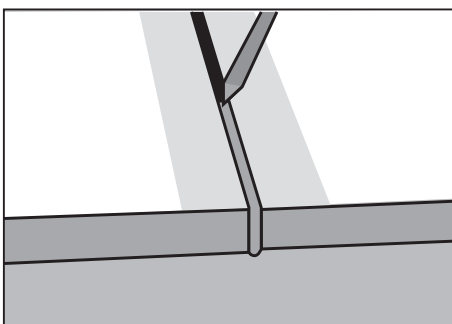

Fig. 2

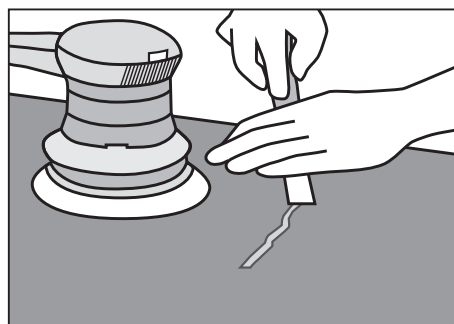
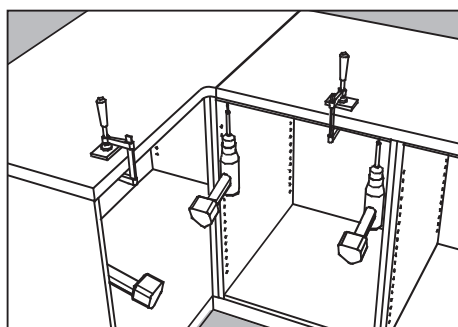

Fig. 3

## MONTERING AV CORE BÄNKSKIVOR

### FASTSÄTTNINGEN



Bänkskivan sätts fast i köksdelarna med hjälp av de förborrade skruvhålen. Vi rekommenderar en skruv i fram- och bakkant varje 60 cm. Bänkskivans ändar ska alltid sättas fast. Bänkskivan hålls eventuellt fast med skruvtingar under fastsättningen, men kom ihåg skyddsklossar för att undvika att skada laminatyten.

Var speciellt uppmärksam på att skruvarna får gå högst 15 mm upp i plattan.

### VITVAROR

#### Diskmaskiner:

Sörj för god ventilation omkring och över diskmaskinen. Över maskinen skall bänkskivans undersida skyddas mot vattenånga med hjälp av alu-tejp. Kom ihåg att skyddsfolien skal ända fram till framkanten och 10 cm in över angränsande skåp. Eventuell medföljande stålskena till diskmaskinen ska också monteras – ända fram till framkant.

#### Ugn:

Om ugnen är placerad alldeles under bänkskivan så ska fuktspärr monteras även i detta fall. Kom ihåg att fuktspärren ska fram till framkanten.

#### Spisar:

Fristående spisar ska alltid höjas minst 5 mm över bänkskivans nivå.

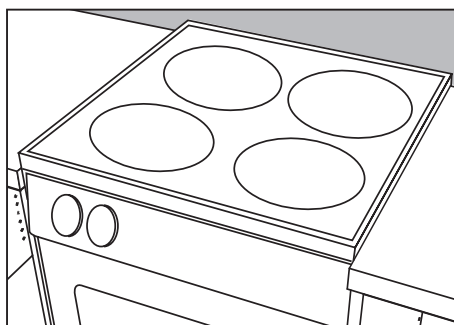
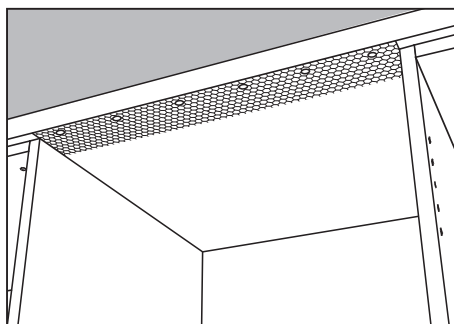

## UNDERHÅLL AV CORE BÄNKSKIVOR/DISKHOAR FRÅN DFI-GEISLER

Dessa råd har vi sammanställt för att besvara dina frågor om hur man underhåller bänkskivor och diskhoar av Core. För att bevara den fina glansen rekommenderar vi att du nogra följer våra råd om underhåll. På så sätt får du Core att behålla sitt vackra utseende under lång tid.

Vid den dagliga rengöringen räcker det med att torka av Core med en fuktig trasa och rent vatten. De flesta fläckar och fett tas bort med vatten och flytande diskmedel. Hela ytan bör rengöras nogra då och då för att glansen inte ska bli ojämn.

Vi rekommenderar att Surface Cleaner alltid används för rengöring och underhåll. Dessa kan köpas hos din återförsäljare av kök. Separat vägledning medföljer produkten.

Core är inte underhållsfri, men kräver endast minimal behandling för att se vacker ut.

Om du inte blir nöjd med glansen eller om ytan har blivit ojämn, kan du alltid polera upp ytan på Core.

### FLÄCKBORTTAGNING

Försök med enkla lösningar först. Om det finns fläckar kvar används lite mild skurkräm på en trasa och gnid med lätta cirkulära rörelser.

Undvik grova skursvampar vid den dagliga rengöringen. Starka slipmedel eller den gröna sidan av skursvampen (som Scotch-Brite™) ska endast användas för att ta bort mycket svåra fläckar. Efter användning av sådana starka medel bör man sörja för att ytan, som är behandlad, återfår sin glans genom att upprepa den procedur som beskrev rengöring av ytan.

### GRAFFITI-, TUSCH- OCH KULSPETSPENNOR

Tvättas lätt bort såsom förklarats under fläckborttagning.

### BRÄNNMÄRKEN OCH ANDRA SVÅRA FLÄCKAR

Tas bort med skurmedel och en fin svamp.

### KEMIKALIER

Starka kemikalier (som t.ex. aceton, mineralisk terpentin, klor, avloppsrengöringsmedel, ugn-rengöringsmedel osv.) ska omgående sköljas av med vatten och diskmedel för att undvika skador på ytan. Nagellack kan tas bort med nagellacksborttagare (utan aceton) och sköljas sedan av med rent vatten.

Om skadan inte upptäcks omedelbart eller om ytan utsätts för långvarig påverkan av kemikalier (t.ex. från en otät behållare) kan det vara nödvändigt att kontakta din återförsäljare av kök, som kommer att kontakta DFI-GEISLERs serviceavdelning.

### VAR FÖRSIKTIG MED VÄRME

Sätt inte varma kastruller, särskilt inte gjutjärns-grytor, direkt på bänkskivor av Core. En så varm gryta kan skada de flesta ytor! Använd underlägg av något slag.

Öppna kallvattenskranen när kokande vätskor hålls i diskhoar av Core. Det förhindrar att ytan skadas.

### UNDBIK REPOR

Skär inte med en vass kniv direkt på Core-bänkskivor. Det kan skada ytan. Använd en skärbräda istället. Som alla material kan Core få repor.

Repor, damm, kalkavlagringar från avtorkning och vanligt slitage syns tydligare på mörka färger än på de ljusa.

### MEKANISKA SKADOR

Om en Core-bänkskiva skadas t.ex. genom att ett tungt och spetsigt föremål faller ned och åstadkommer en spricka eller förstör ett hörn på skivan, kan detta repareras, så att det nästan blir osynligt.

Core är unikt genom att det kan repareras, poleras upp och få sin nya yta tillbaka!

Skulle du ha otur kontaktar du din återförsäljare av kök som kommer att ordna så att DFI-GEISLER utför reparationen.

## UNDERHÅLL AV DISKHOAR

### DISKHOAR AV STÅL

Torkas av med en urvriden trasa. När diskhon är rå och obehandlad, blir den missfärgad om den inte rengörs med skurpulver eller specialprodukter som finns i dagligvaruhandeln. Undvik stålull, eftersom den kan efterlämna små partiklar som kan utveckla sig till rostfläckar.

Undvik även att lämna grytor och stekpannor av gjutjärn i diskhon, eftersom dessa kan orsaka rostfläckar. Om det trots allt uppstår små repor

eller rostfläckar, kan en rå och obehandlad diskho av stål putsas med långgående rörelser med slippapper av grovlek 220, eftersom en diskho av rostfritt stål inte kan rosta. I de diskhoar som levereras med en liten sköljho, är den lilla hon normalt mer matt i stålet.

### KVARTSDISKHO

Det dagliga underhållet är enkelt. Använd en vanlig skursvamp med lite diskmedel om diskhon är smutsig. Vid kraftiga kalkavlagringar kan man

låta varm ättika (7 %) stå i diskhon under några minuter.

Skölj sedan med vatten. Det finns specialprodukter för rengöring av diskhoar av kvarts. Sådana kan köpas från leverantören av diskhon.

*Allmänt:* Vi rekommenderar att diskhon torkas av med en fuktig trasa eller en handduk efter användning för att minska risken för fläckar och liknande.

## GARANTI

Denna bänkskiva är tillverkad efter dina önskemål och angivna mått. Under tillverkningen genomgår bänkskivan en kvalitetskontroll som säkerställer att våra kvalitetsmål uppfylls.

Eventuella skador, repor eller märken som upptäcks efter montering hänförs till monterings-skador som inte omfattas av vår produktgaranti.

Reklamationsrätten följer köplagen och omfattar allt som kan hänföras till tillverkningen av bänkskivan. Garantin för underlimmade hoar är 5 år.

# ATTENTION



Scan code to watch mounting video

Or visit:  
[www.montering.bordbehandling.dk](http://www.montering.bordbehandling.dk)

Available in multiple languages

# DFI GEISLER

