



MONTERING OG VEDLIKEHOLD AV

CORE BENKEPLATER

KONTROLLÉR BORDPLADEN VED MODTAGELSEN



Oppdager du en grunn til å reklamere på det leverte produktet, må du reklamere til forhandleren før monteringen påbegynnes og senest åtte dager etter at du mottok produktet.

Monterte benkeplater betraktes som akseptert. Synlige feil og mangler vil derfor ikke være dekket av produktgarantien.

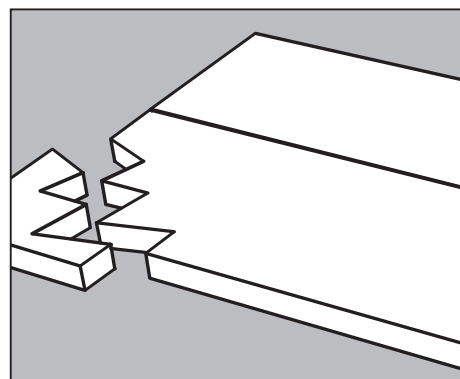

TRANSPORT OG OPPBEVARING

Løft og innbæring av benkeplaten skal alltid foregå med platen oppreist på langkanten. Platen må aldri bæres liggende.

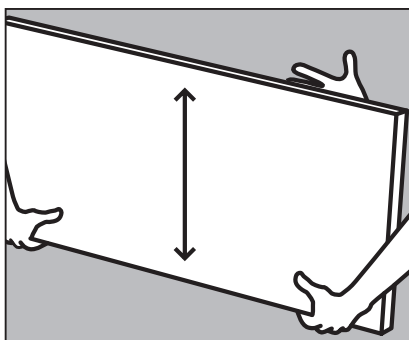

Benkeplatene bør monteres innen 8 dager fra mottagelsen. Før det, skal de oppbevares i emballasjen, liggende vannrett med strøer under hver plate. Mellom gulvet og nederste plate legges også strøer, da gulvet ofte er fuktig. Rommet skal være oppvarmet til 20 grader og ha en luftfuktighet på ca. 50%, for at platene ved utpakkingen er rette og dermed lette å montere.

Et eventuelt utskjæringshull eller en gjennomboring må under ingen omstendigheter benyttes som »håndtak«.

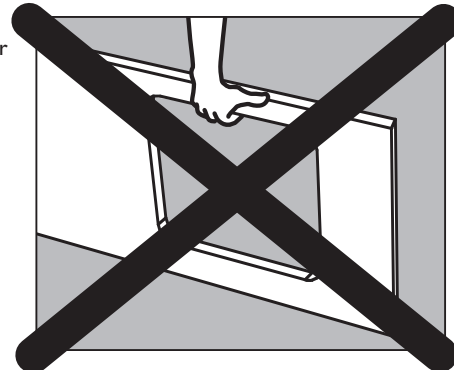

GENERELL INFORMASJON OM CORE

Core fremstilles av en anerkjent tysk produsent og er et 3 mm komposittmateriale som består av cirka ¼ akrylingredienser av høy kvalitet og ¾ naturlige mineraler (aluminiumhydroksid).

Komposittplaten på 3 mm er limt opp på en sponplate av høy kvalitet. Baksiden er forseglet med høytrykkslaminat.

MONTERING AV CORE BENKEPLATER

FØR MONTERINGEN

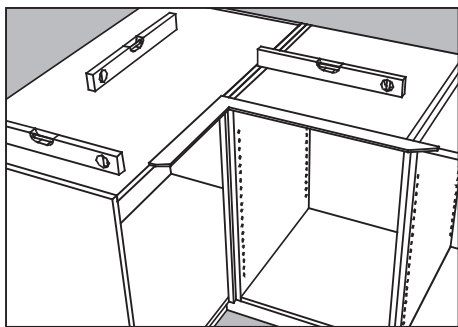

Før monteringen bør du kontrollere at de monterte kjøkkenelementene er plassert vannrett og i vinkel i forhold til hverandre. Bruk et vaterpass. Forekommer det mindre nivåforskjeller, kan det være vanskelig å få en skjøt til å passe. Dette kan avhjelpes med et passe tynt stykke finer eller lignende materiale.

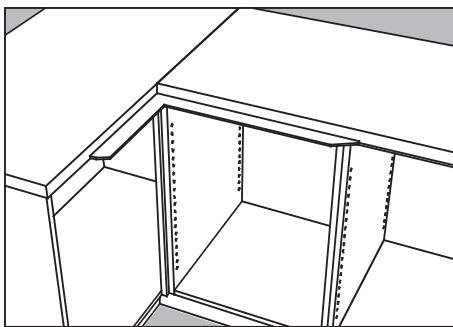

Benkeplatesettet legges løst oppå kjøkkenelementene for å kontrollere om mål og vinkler stemmer overens. Deretter tas benkeplaten av kjøkkenelementene igjen. Hvis benkeplaten ikke passer, bør du straks kontakte forhandleren. Merk: Alle vinkler er produsert ut fra 90 grader, med mindre annet er bestilt.

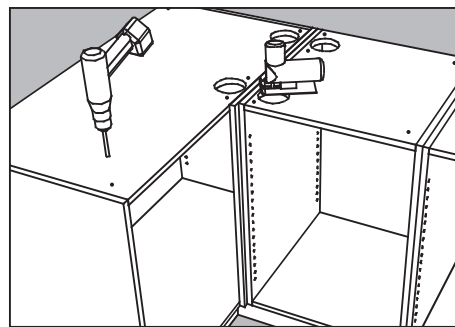

Er det topp på skapene, skal det skjæres hull i toppen, slik at eventuell sammensetting av benkeplater med spennbeslag kan foretas fra innsiden av skapet. Er det ikke forhåndsbores skruehull fra kjøkken-fabrikken, bores det skruehull hver 60 cm.

STANDARDSKJØTER

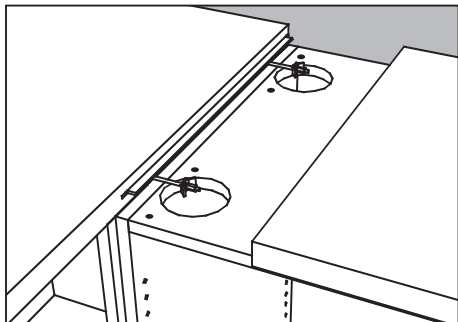

Noen skjøter tilpasses den medfølgende fjæren i lengden før den monteres i noten. Platene skal ikke skyves helt sammen. Til slutt monteres samlebeslagene.

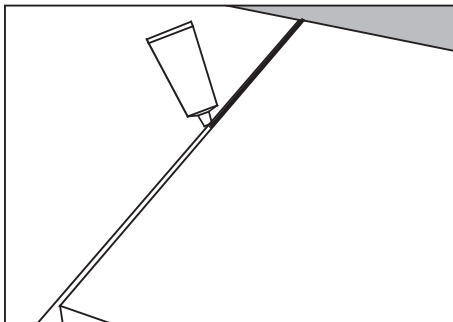

Forseglingsmaterialet, som skal være den medfølgende smalfugmassen (ikke silikon/trelim), fylles deretter ned i skjøten, slik at den rå sponplaten forsegles. Forseglingen er spesielt viktig på den øverste delen av den rå sponplaten nærmest laminatoverflaten. Vi gir ikke garanti på vannskader i skjøtene.

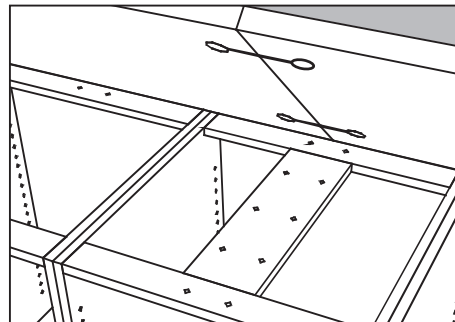

Når plater monteres på elementer uten topp, skal skjøten understøttes over hele lengden med en plan plate (f.eks. en sponplate/kryssfiner e.l.). Spennbeslaget monteres inne fra skapet. Merk: Alle skjøter skal understøttes og monteres parvis med skruer.

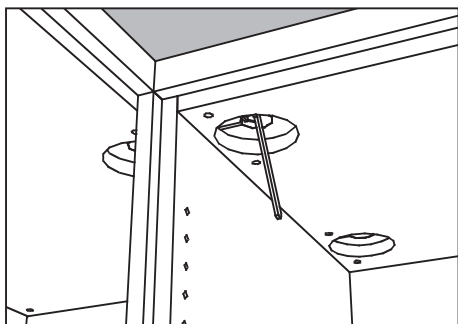

Spennbeslagene spennes vekselvis. I forbindelse med sammenspenning av benkeplater må du forsikre seg om at overflatene ligger i flukt. Under sammenspenningen vil overflødig forseglingsmateriale komme ut på oversiden når skjøten er utført korrekt.

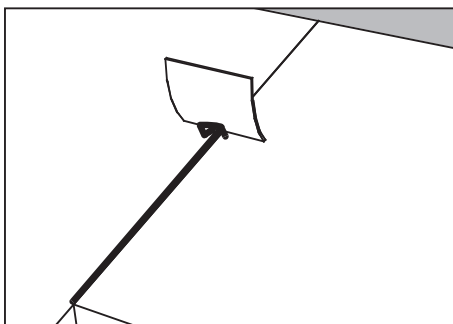

Det overflødig forseglingsmaterialet fjernes med et stykke papp etter cirka fem minutter. Alltid fra bakkant mot forkant. Pappen trekkes alltid mot montøren, slik at forseglingsmaterialet trykkes ned istedenfor opp. Eventuelle rester av forseglingsmaterialet kan fjernes med såpevann.

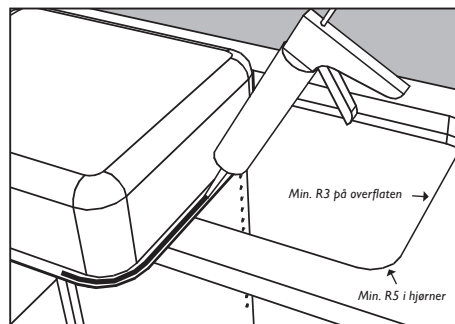

Ved utskjæring av hull til f.eks. nedfelt vask eller kokeplate, må man sørge for at sponplaten forsegles med alutape. I tillegg må det alltid lages en hjørneradius på min. R5 mm og min. R3 mm på overflaten.

MONTERING AV CORE BENKEPLATER

SKJULTE SKJØTER

Det er mulig å skjøte sammen Core-bordplater på en slik måte at skjøten mellom de to platene skjules.

Klargjøring for skjulte skjøter skal alltid være utført på fabrikk, og man må kun bruke den limtypen som følger med platene.

Før sammenføyningen av platene kan utføres, må følgende være klargjort:

- Nødvendige utskjæringer i elementer til kokeplater og vask skal være foretatt.
- Platene skal akklimatiseres i minst 24 timer.
- Platene skal være lagt opp på elementene, og utskjæringer/mål skal være kontrollert.

Slik utføres sammenføyningen:

1. Platene skal justeres i forhold til hverandre før sammenføyning.

2. Kontroller om skjøtene passer nøyaktig og er tette. Om nødvendig skal stående sponfibrer på mellomlaget (sponplaten) bearbejdes lett med sandpapir.
3. Rengjør limflatene grundig med sprit. Påse at de rengjorte limflatene ikke berøres etterpå.
4. Under not/fjær skal det påføres en tynn streng smalfugemasse. (Fig. 1)
5. Plasser platene med en avstand på cirka 3 mm.
6. I mellomrommet skal det legges et matchende tokomponentslim. Bruk kun originalt Core-lim. **De første tre centimeterne av limet skal ikke brukes.** (Fig. 2)
7. Sørg for at alle limflater er ordentlig dekket av tokomponentslimet.
8. Før platene sammen, og bruk det medfølgende samlebeslaget for å sammenføye dem lett.

9. Kontroller at overflødig lim presses ut alle steder. Dette limet må ikke fjernes!
10. Etter sammenføyning kan platene justeres i løpet av de første 5 minuttene. Jo nøyaktigere justering, jo mindre slipearbeid er påkrevd senere.
11. Samlebeslagene skal kun håndstrammes.
12. La limet herde.
13. Fjern forsiktig overflødig lim på framkanten etter cirka 15 minutter med et stemjern. Det gjøres fordi dette er et vanskelig sted å eterslipe når limet har herdet.
14. Etter cirka 45 minutter er det overflødig limet gjennomherdet og kan fjernes med et stemjern eller en overfreser. (Fig. 3)
15. Etterpå skal limfugen slipes med en eksentersliper. Avslutt med kornstørrelse 240.

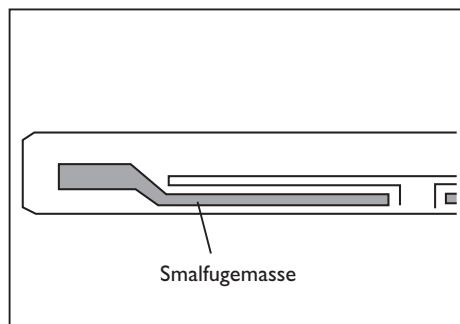

Fig. 1

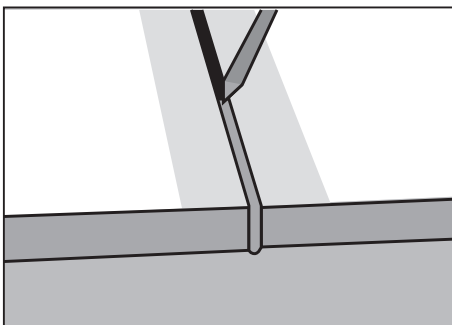

Fig. 2

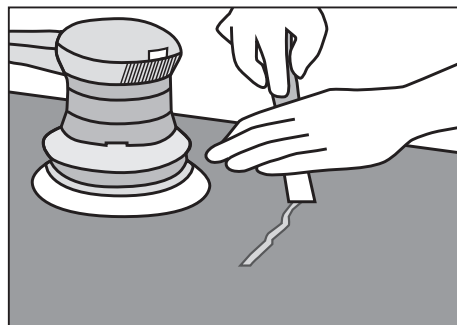
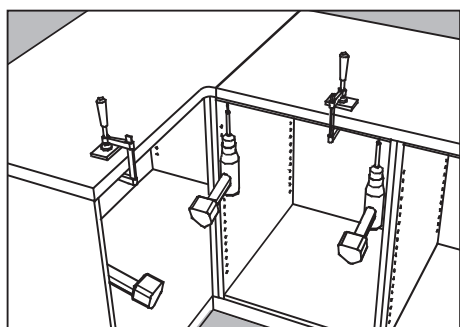

Fig. 3

MONTERING AV CORE BENKEPLATER

FASTSETTING



Benkeplaten festes til kjøkkenelementene ved hjelp av forhåndsborede skruehull. Vi anbefaler én skrue i for- og bakkant for hver 60 cm. Endene av benkeplaten skal alltid festes. Den festes eventuelt med skruetvinger under monteringen, men husk beskyttelseskløsser for å unngå at laminatoverflaten skades.

Vær spesielt oppmerksom på at skruene ikke skal gå lenger opp i platen enn maksimalt 15 mm.

HVITEVARER

Oppvaskmaskiner:

Sørg for god ventilasjon rundt og over oppvaskmaskinen. Over maskinens underside beskyttes mot vanddamp ved å lime på alukraft. Husk at dampsperran skal nå helt frem til forkanten. Hvis en stålskinne medfølger, skal også denne monteres – helt frem til forkanten.

Stekeovner:

Hvis stekeovnen er plassert rett under benkeplaten, skal det også her monteres en dampsperre. Husk at dampsperran skal nå helt frem til forkanten.

Komfyrer:

Frittstående komfyrer skal alltid løftes minst 5 mm over benkeplatenivå.

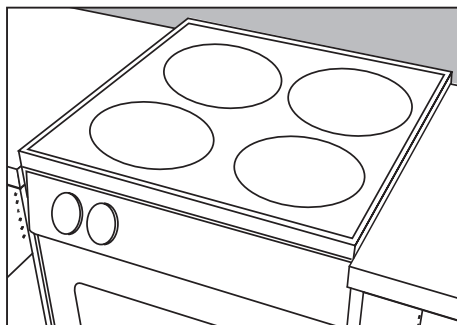
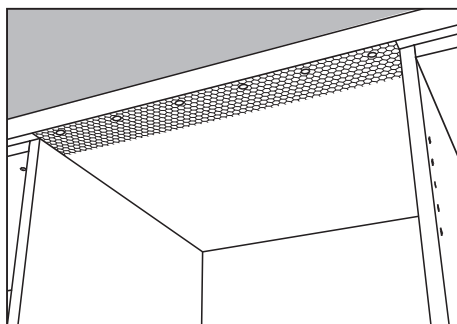

VEDLIKEHOLD AV CORE BENKEPLATER FRA DFI-GEISLER

Vi har utarbeidet disse rådene for å besvare spørsmålene dine om hvordan benkeplater og vasker av Core vedlikeholdes. Vi anbefaler deg å følge våre vedlikeholdsråd nøye for å bevare den fine glansen. Dermed kommer Core til å beholde sin vakre overflate i lang tid.

I den daglige rengjøringen er det nok å tørke av Core med en myk klut og rent vann. De fleste flekker og fett fjernes med vann og flytende oppvaskmiddel. Hele overflaten bør rengjøres nøye av og til, slik at glansen ikke blir ujevn.

Vi anbefaler deg alltid å bruke Surface Cleaner til rengjøring og vedlikehold. Disse produktene fås kjøpt hos din kjøkkenforhandler. Følg veiledningen som følger med produktet.

Core er ikke vedlikeholdsritt, men krever kun minimal behandling for å se flott ut.

Hvis du ikke blir fornøyd med glansen, eller dersom overflaten har blitt ujevn, kan du alltid polere opp Core-overflaten.

FLEKKFJERNING

Prøv med enkle løsninger først. Hvis det fortsatt er flekker, bruk litt mild skurekrem på en klut, og gni med lette sirkelbevegelser.

Unngå grove skuresvamper i den daglige rengjøringen. Sterke slipemidler eller den grønne siden av skuresvampen (som Scotch-Brite™) skal kun brukes til å fjerne svært vanskelige flekker. Etter bruk av slike sterke midler bør du sørge for at overflaten, som er behandlet, får sin glans tilbake ved å gjenta prosedyren som beskrevet i punktet om rengjøring av overflaten.

GRAFITTI, TUSJ OG KULEPENN

Vaskes enkelt bort som forklart under flekkfjerning.

BRENNMERKER OG ANDRE VANSKELIGE FLEKKER

Fjernes med skuremiddel og en fin svamp.

KJEMIKALIER

Sterke kjemikalier (som f.eks. aceton, mineralsk terpentin, klor, avløpsrens, ovnsrens o.l.) skal straks skylles av med vann og oppvaskmiddel for å unngå skader på overflaten. Neglelakk kan fjernes med neglelakkfjerner (uten aceton) og deretter skylles av med rent vann.

Hvis skaden ikke oppdages straks, eller hvis overflaten utsettes for en langvarig påvirkning av kjemikalier (f.eks. fra en utett beholder), kan det være nødvendig å kontakte din kjøkkenforhandler, som vil ta kontakt med serviceavdelingen hos DFI-GEISLER.

VÆR FORSIKTIG MED VARME

Ikke sett varme kjeler, spesielt ikke støpejernsgryter, direkte på Core-benkeplaten. En så varm gryte kan skade de fleste overflater! Bruk et eller annet varmeunderlag.

La det kalde vannet renne når det helles kokende væske i Core-vasker. Det forhindrer skader på overflaten.

UNNGÅ RIPER

Ikke skjær med kniv rett på Core-benkeplaten. Det kan skade overflaten. Bruk heller et skjærebrett. Som alle materialer, kan Core få riper. Riper, støv, kalkavleiringer fra avtørking og alminnelig slitasje synes tydeligere på mørke farger enn på lyse.

MEKANISK SKADE

Hvis en Core-benkeplate skades ved at for eksempel et tungt og spisst objekt faller ned og lager en sprekk eller ødelegger et hjørne av platen, kan dette repareres, slik at det nesten ikke synes.

En ting som gjør Core unikt, er at det kan repareres, poleres opp og få sin nye overflate tilbake!

Skulle du være uheldig, bør du kontakte kjøkkenforhandleren din, som vil sørge for at DFI-GEISLER utfører reparasjonen.

VEDLIKEHOLD AV VASKER

STÅLVASKER:

Tørkes av med en fuktig klut. Siden vasken er rå og ubehandlet, blir den misfarget dersom den ikke rengjøres med skurepulver eller spesialprodukter som fås i dagligvarehandelen. Unngå stålull, siden det kan etterlate små partikler som kan utvikle seg til rustflekker.

Unngå også å la støpejernsgryter og -panner bli stående i vasken, da disse kan etterlate seg rust. Har det oppstått små sprekker eller rustflekker

av de grunnene som nevnes ovenfor, kan en ru og ubehandlet stålvask pusses med langsgående bevegelser eller slipepapir korn 220, siden en rustfri stålvask ikke kan ruste. Vasker som leveres med små skyllekummer, er generelt sett mer matte i stålet i den lille kummen.

KVARTSVASK:

Det daglige vedlikeholdet er enkelt. Bruk en vanlig skuresvamp med litt oppvaskmiddel hvis vasken er skitten. Ved kraftige kalkavleiringer

kan man la varm eddik (7%) stå i kummen i noen minutter.

Skyll av med vann. Det finnes også spesialprodukter for rengjøring av kvartsvasker fra vaskeleverandøren.

Generelt: Det anbefales å tørke av vasken etter bruk med en myk klut eller et håndkle for å redusere risikoen for skjolder eller lignende.

GARANTI

Denne benkeplaten er fremstilt etter dine ønsker og oppgitte mål. Under fremstillingen har benkeplaten gjennomgått en kvalitetskontroll som sikrer at våre kvalitetsmål overholdes.

Eventuelle skader eller skrammer som oppdages etter montering, betegnes som monteringskader som ikke dekkes av vår produktgaranti.

Reklamasjonsretten følger Kjøpeloven og omfatter alt som kan relateres til produksjonen av benkeplaten. Garantien på underlimte vasker er fem år.

ATTENTION



Scan code to watch mounting video

Or visit:
www.montering.bordbehandling.dk

Available in multiple languages

DFI GEISLER

